

# TE-25 TE-25L

## Manual de operación

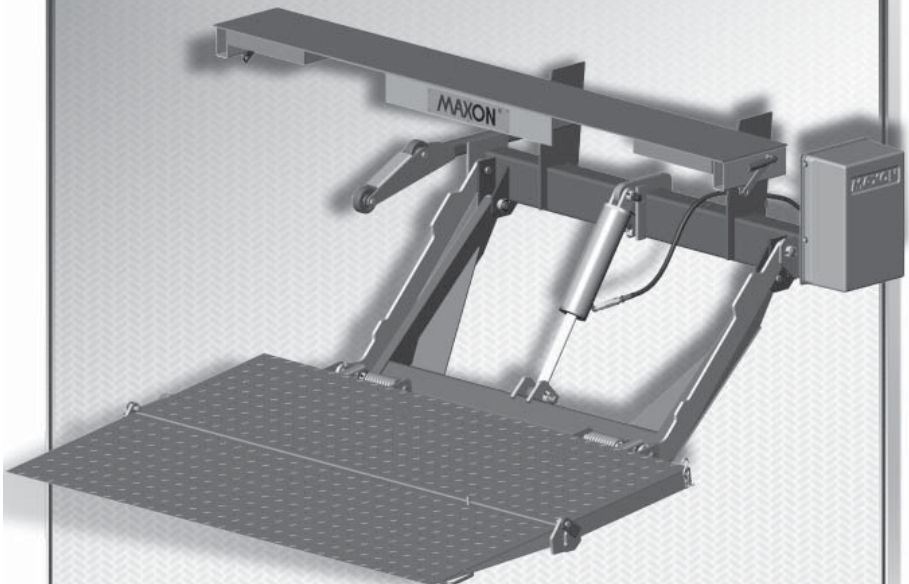

# MAXON®

### **Mantener este manual en la cabina del vehículo**

Consiga una copia de este y otros manuales para el mismo modelo de elevador hidráulico en nuestra pagina web [www.maxonlift.com](http://www.maxonlift.com) o llame a servicio a cliente al (800) 227-4116



# Tabla de Contenidos

<b>ADVERTENCIAS .....</b>	<b>4</b>
Terminología del elevador hidráulico TE-25 & TE-25L .....	5
Revisiones diarias recomendables .....	6
Etiquetas.....	8
<b>Advertencia para montacargas .....</b>	<b>10</b>
<b>Operación.....</b>	<b>11</b>



## ADVERTENCIA

1. Operar este elevador hidráulico puede resultar en perjuicios serios al personal. Cumpla con las advertencias y las instrucciones de operación de este manual. No permita que personal sin entrenamiento opere el elevador. Si necesita repuesto de algún **manual de operación**, se pueden obtener copias adicionales de la siguiente dirección.

**MAXON Lift Corp.**  
**11921 Slauson Ave**  
**Santa Fe Springs, CA 90670**  
**800-227-4116**

**Nota:** Para versiones mas recientes de manuales (y reemplazos), descargue los manuales de la página web [www.maxonlift.com](http://www.maxonlift.com).

2. No se debe exceder la capacidad de carga de cada elevador, que es **2500 libras (2000 libras para elevadores especiales)**.
3. No permita que alguna parte de su cuerpo quede abajo, dentro o alrededor de cualquier parte del elevador en movimiento o sus mecanismos, o en una posición que pueda atraparles entre la plataforma y el piso del chasis del camión ( o entre la plataforma y el suelo) mientras el elevador este operando.
4. Tome en consideración la seguridad y ubicación de los transeúntes y objetos circundantes cuando opere el elevador. Permanezca parado a un lado de la plataforma mientras este operando el elevador hidráulico. Asegúre que el área donde se moverá el elevador mientras este operando se encuentre libre de obstáculos.
5. Haga cumplir todas las etiquetas de instrucción y de advertencia que han sido adjuntadas.
6. Mantenga las etiquetas limpias y legibles. Si las etiquetas están dañadas o no fueron incluidas consiga que sean reemplazadas. **MAXON** le proveerá etiquetas de reemplazo sin costo alguno.
7. **Nunca opere un montacargas sobre la plataforma del elevador.**
8. No mueva el vehículo a menos que el elevador este correctamente guardado.
9. **Cuando no se este usando la plataforma debe estar guardada, una plataforma extendida puede significar un riesgo a las personas y vehículos que pasen cerca.**
10. Un elevador correctamente instalado deberá operar suavemente y razonablemente silencioso. El único ruido notorio, durante la operación del elevador, es el de la bomba durante la elevación de la plataforma. Si se escuchan ruidos de raspadura, rechinidos y golpes haga que el problema sea corregido antes de continuar operando el elevador.
11. Sobretudo **USE EL SENTIDO COMUN** cuando opere el elevador hidráulico.
12. Nunca usar teléfono celular mientras se opere el elevador.

# Terminología del elevador hidráulico TE-25 & TE-25L

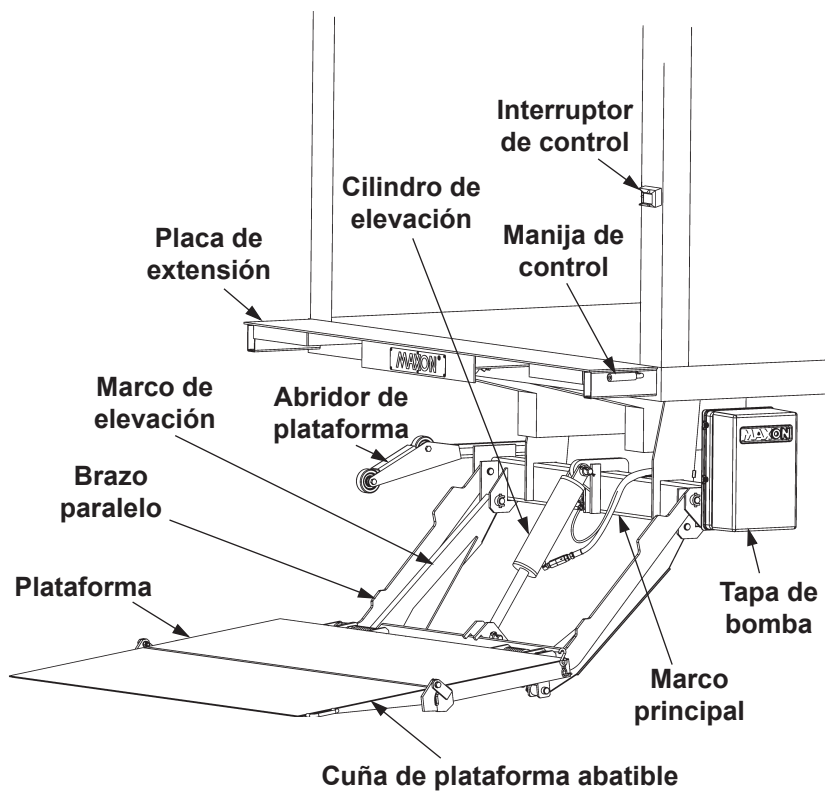

## Revisiones diarias recomendables

**Nota:** Antes de revisar el elevador, estacione el vehículo en una superficie plana y ponga el freno de mano.

**Nota:** Si alguna de las siguientes operaciones de revisión revelan la falta de algún tipo de servicio o reparación al elevador, no vuelva a operar el elevador hasta que un servicio mecánico calificado le de mantenimiento o repare el elevador hidráulico.

### Antes de operar el elevador, el operador deberá hacer lo siguiente:

- Asegure que la batería del vehículo esta completamente cargada y las conexiones de las terminales están limpias y bien apretadas.
- Asegure que el interruptor de tope en la cabina se encuentre activado “**ON**”, si fue equipado.
- Revisar visualmente que la tapadera de la bomba esté herméticamente cerrada y sin daños. Buscar cualquier fuga proveniente de la caja de bomba.
- Revisar visualmente que el interruptor de control esté en su lugar y sin daños.
- Revisar visualmente si se encuentran grietas o dobleces en la plataforma de extensión. También asegure que los cierres estén en su lugar y sin daños y que la plataforma de extensión se encuentre limpia (sin escombros, aceite o corrosión).
- Revisar visualmente que todas las etiquetas estén en su lugar (ver las paginas de etiquetas). También asegúrese que estén limpias, legibles y sin daños.

### Use las instrucciones de este manual para descender el elevador hasta el suelo y abrir la plataforma y la plataforma abatible.

Revisar que el marco principal, brazos de elevación, brazos paralelos y los abridores de la plataforma no tengan grietas o dobleces, asegúrese que los rodillos de los abridores de la plataforma rueden libremente. También asegúrese que todos los pernos, tuercas y clavos estén colocados en su lugar y sin daños.

- Asegúrese que el marco principal, brazos paralelos, brazos de elevación y abridores de plataforma estén limpios (sin aceite, escombros o corrosión).
- Revisar los cilindros hidráulicos buscando fugas en los sellos y las conexiones de mangueras. Siga las mangueras hidráulicas (líneas de retorno en los elevadores con descenso por gravedad) de los cilindros a la caja de bomba. Asegúrese que todas las mangueras están conectadas por ambos extremos y que no tienen grietas, fisión o fugas de fluido.

- Con la plataforma desdoblada y elevada al nivel de la cama del camión, revisar si el borde externo de la plataforma está nivelado o elevado hasta 2" sobre el nivel de la cama del camión (**ilustración SI**). Si el borde externo de la plataforma es parecido a la **ilustración SI**, usted puede operar el elevador hidráulico. Si el borde externo de la plataforma se encuentra por debajo de la línea de nivel y la plataforma se parece a la **ilustración NO**, no opere el elevador. (Ver la **Nota** al principio de las **revisiones de operación diaria**.)

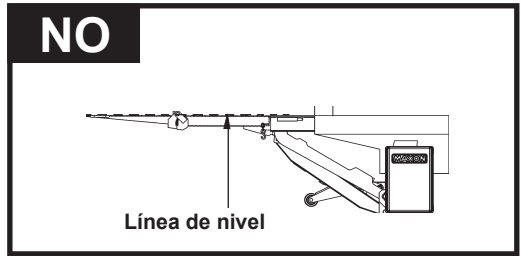
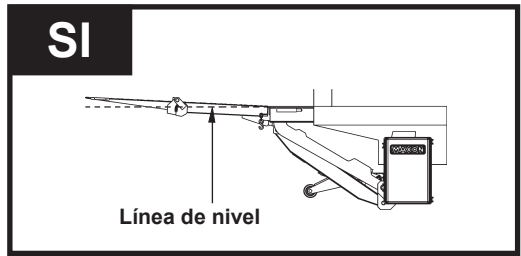

- Revisar si la plataforma y Plataforma abatible tiene grietas, hoyos, y dobleces en la superficie portadora de carga y placas laterales. También asegúrese que las barras de torsión, aros de resorte y cierres estén en su lugar y sin daños.
- Asegurar que las superficies portadoras de carga de la plataforma y Plataforma abatible estén limpias (sin aceite, escombros, o corrosión).

**Usar las instrucciones de operación de este manual para operar el elevador durante un ciclo sin carga en la plataforma. Elevar la plataforma al nivel de la cama del vehículo. Después descienda la plataforma al nivel del suelo.**

- Cuando el elevador esté en movimiento, escuche si se presenta algún ruido de movimiento brusco o irregular en cualquiera de los dos lados de la plataforma.

**Si no se necesita servicio o alguna reparación (o si ya fueron realizados) guardar el elevador.**

# Etiquetas

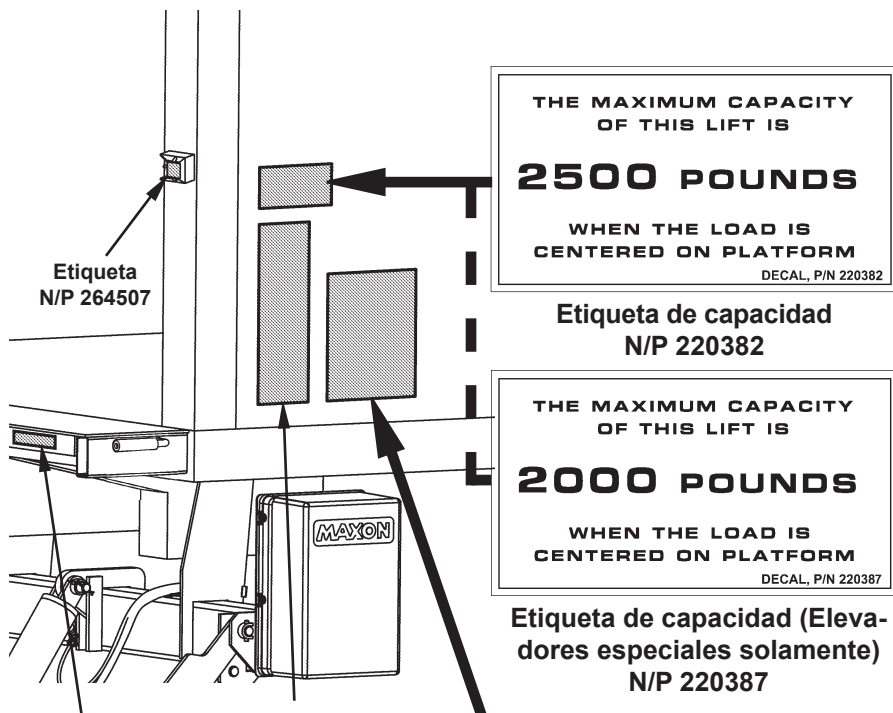

THE MAXIMUM CAPACITY  
OF THIS LIFT IS

**2500 POUNDS**

WHEN THE LOAD IS  
CENTERED ON PLATFORM

DECAL, P/N 220382

**Etiqueta de capacidad  
N/P 220382**

THE MAXIMUM CAPACITY  
OF THIS LIFT IS

**2000 POUNDS**

WHEN THE LOAD IS  
CENTERED ON PLATFORM

DECAL, P/N 220387

**Etiqueta de capacidad (Eleva-  
dores especiales solamente)  
N/P 220387**

**Etiqueta  
(2 Lugares, LI  
no se muestra)  
N/P 265736-03**

**Etiqueta  
N/P 251867-03**

**Vista desde acera**

**⚠ WARNING**

**READ THIS INFORMATION CAREFULLY**

- Improper operation of this Liftgate can result in serious personal injury. Do not operate unless you have been properly instructed and have read, and are familiar with the operating instructions. If you do not have a copy of the instructions, please obtain them from your employer, distributor, or lessor before you attempt to operate Liftgate.
- Be certain that the vehicle is properly and securely braked before using the Liftgate.
- Always inspect this Liftgate for maintenance or damage before using it. If there are signs of improper maintenance, damage to vital parts, or slippery Platform surface, do not use the Liftgate until these problems have been corrected.
- Do not overload the Liftgate. The load limit is based on evenly distributed cargo over the entire Platform surface. If you are using a pallet jack, be sure it can be maneuvered safely. Do not operate a forklift on the Platform or travel with the platform in an open position at any time.
- Load should be placed in a stable position close to the edge of the Platform nearest the truck. The heaviest portion of the load should never be placed beyond the center of the Platform away from the truck.
- Never allow yourself, a helper, or bystander to stand in a position where a falling load could land on either of you. Also do not allow any part of yours or your helper's body to be placed under, within, or around any portion of the moving Liftgate, or its mechanisms, or in a position that would trap them between the platform and the ground or truck when the Liftgate is operated.
- If a helper is riding the Platform with you, make sure you are both doing so safely and that you are not in danger of coming in contact with any moving or potentially moving obstacles. USE GOOD COMMON SENSE. If load appears to be unsafe, do not lift or lower it.

For a free copy of other manuals that pertain to this model Liftgate, please visit our website at [www.maxonlift.com](http://www.maxonlift.com) or call Customer Service at (800) 227-4116.

MAXON LIFT CORP. PART NO. 264081

**Etiqueta de ADVERTENCIA  
N/P 264081**



**Etiqueta de ADVERTENCIA**  
**N/P 265736-03**

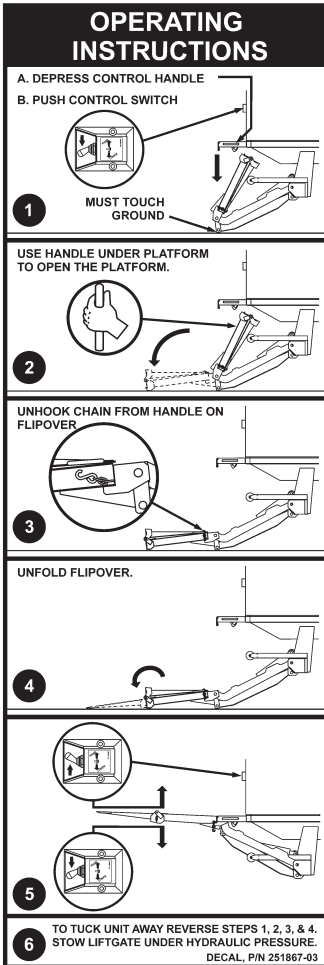

**Etiqueta de instrucción**  
**N/P 251867-03**

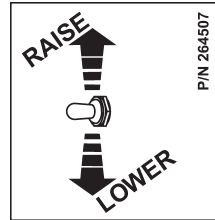

**Etiqueta Elevar/Descender**  
**N/P 264507**

## Advertencia para montacargas

**⚠ ADVERTENCIA**

**Mantenga el montacargas abajo de la plataforma.**

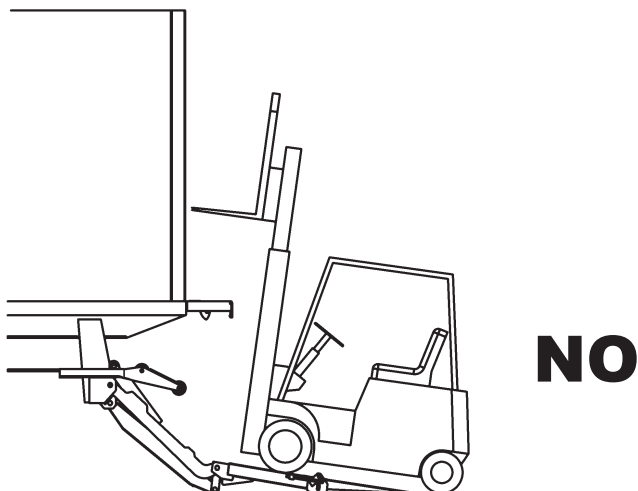
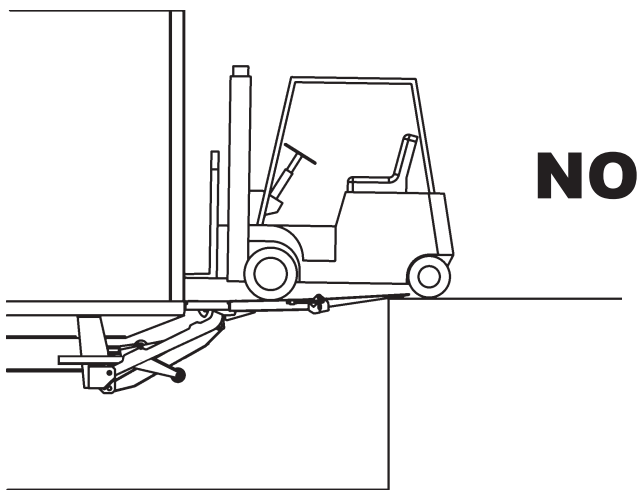

Fig. 10-1

# Operación

## PRECAUCION

Antes de descender el elevador, asegure que la cadena (Fig. 11-1A) este agarrada de la plataforma y enganchada a la manija de la plataforma abatible.

1. Parándose a un lado de la plataforma (Fig. 11-1A), Presione la manija de control hacia abajo (FIG.11-1B) y presione la palanca del interruptor hacia abajo, para descender **Descender** como se muestra en Fig. 11-1C. Libere la manija de control después de descender la plataforma 2 in.

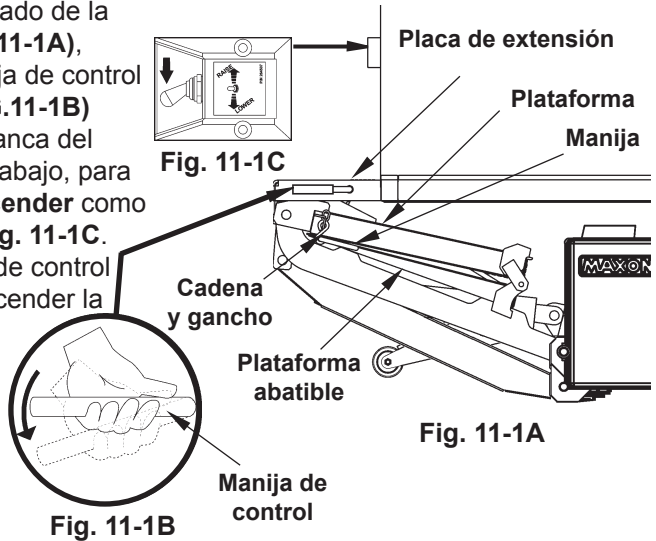

## ⚠ ADVERTENCIA

Nunca opere el interruptor de control mientras despliegue (y pliegue) la plataforma y plataforma abatible. Siempre use la manija lateral de la plataforma abatible para plegar y desplegarla, sostener la plataforma abatible de otra manera puede ocasionar lesiones al operador.

2. Descienda la plataforma (Fig. 11-2A) hasta tocar el suelo. Use la manija (Fig. 11-2B) para desplegar la plataforma (Fig. 11-3).

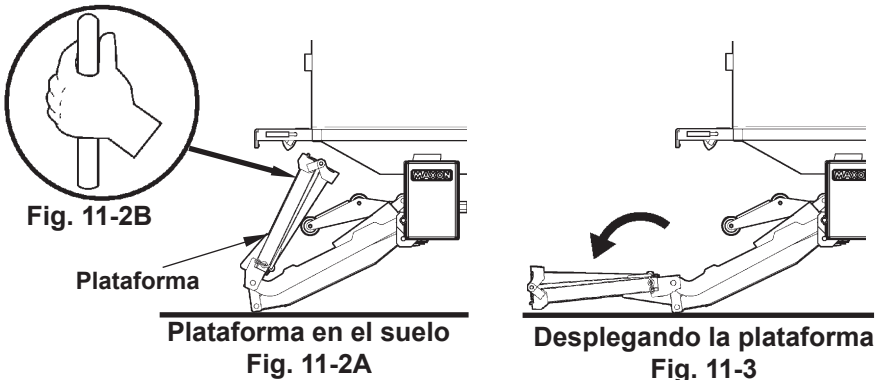

## Operación - Cont.

3. Desenganchar la cadena del gancho en la plataforma abatible (Fig. 12-1B). Use la manija (Fig. 12-1C) para plegar la plataforma abatible (Fig. 12-1A).

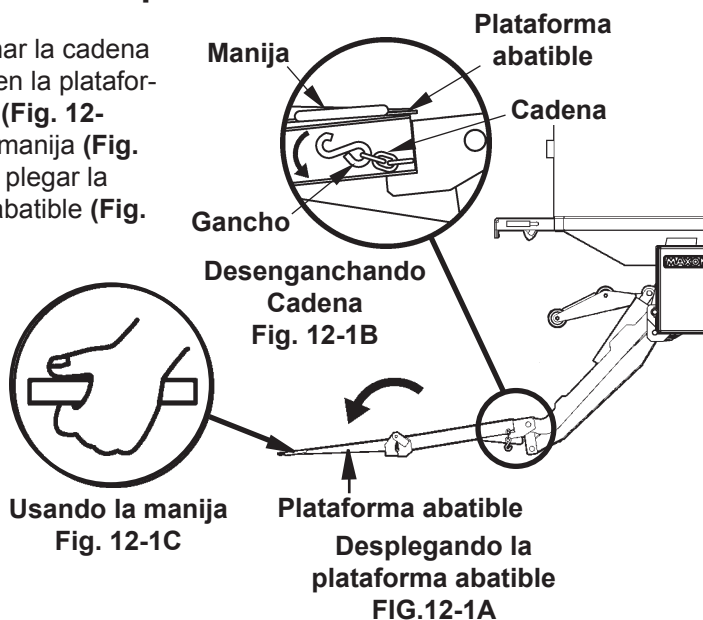

**Nota:** Mientras el elevador este operando, libere el interruptor de palanca para detener la plataforma.

4. Elevar la plataforma (Fig. 12-2A) Presionando la palanca del interruptor a la posición de **RAISE (Elevar)** (Fig. 12-2B). Una vez que la plataforma alcance la altura de la cama, esperar un segundo antes de liberar la palanca. Para descender la plataforma, presione la palanca del interruptor a la posición de **LOWER (Descender)** (Fig. 12-2C).

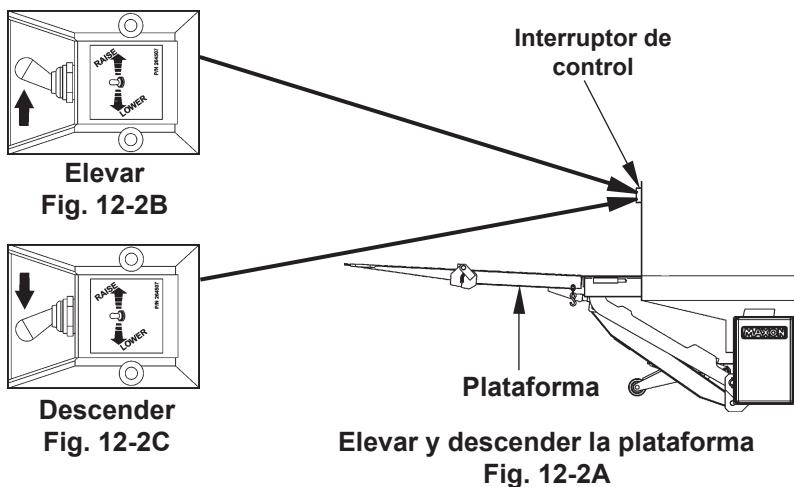

## **⚠ ADVERTENCIA**

**La carga no debe exceder los límites de la plataforma. No coloque cargas inestables sobre la plataforma y no permita que la carga exceda la capacidad del elevador. Si se para sobre la plataforma, no permita que sus pies excedan mas que el extremo interno de la plataforma.**

5. Colocar la carga en la plataforma al nivel del suelo **Fig. 13-1**.

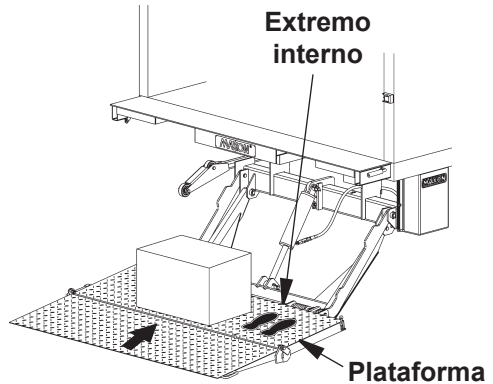

**Cargando la plataforma al nivel del suelo**  
**Fig. 13-1**

## **⚠ ADVERTENCIA**

**Jalar la carga del vehículo a la plataforma puede resultar en una caída de la plataforma y lesión seria. Cuando se descargue el vehículo, siempre empuje la carga hacia la plataforma.**

7. Cargue la plataforma a la altura de la cama (**Fig. 13-2**) como se muestra a continuación. Empuje la carga hacia el vehículo a la posición correcta en la plataforma. Colocar todas las cargas lo más cerca posible al extremo interno de la plataforma con el extremo más pesado en dirección al cuerpo del vehículo **Fig. 13-2**. Si se está parado sobre la plataforma con la carga, párese en el área de las huellas que se muestra y cumpla con la **ADVERTENCIA** del principio de esta página.

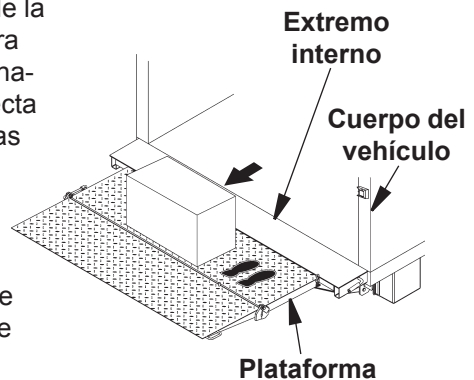

**Cargando la plataforma a la altura de la cama**  
**Fig. 13-2**

## Operación - Cont.

8. Descender la plataforma al nivel del suelo (**Fig. 14-1**). Mover la carga hacia abajo de la plataforma.

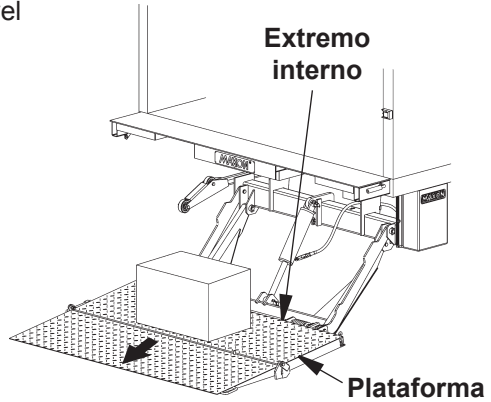

Plataforma al nivel del suelo  
Fig. 14-1

### ⚠ ADVERTENCIA

Nunca mueva el vehículo a menos que el elevador esté anclado correctamente.

9. Antes de mover el vehículo, prepare el elevador de la siguiente manera. Asegure que la carga fue retirada de la plataforma. Si la plataforma está a la altura de la cama, presiona la palanca del interruptor a la posición de **Descender** como se muestra en **Fig. 14-2B**. Libere la palanca cuando la plataforma llegue al suelo (**Fig. 14-2A**).

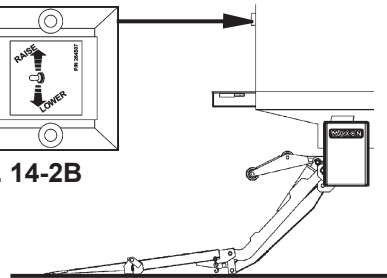
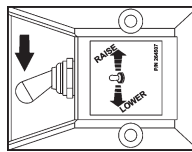

Elevador al nivel del suelo  
Fig. 14-2A

10. Anclar el elevador haciendo lo siguiente. **Elevar** la plataforma alrededor de 2" sobre el suelo (**Fig. 14-3A**) presionando la palanca del interruptor a la posición de **Elevar** (**Fig. 14-3B**).

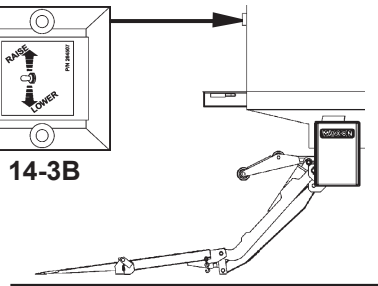
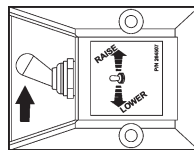
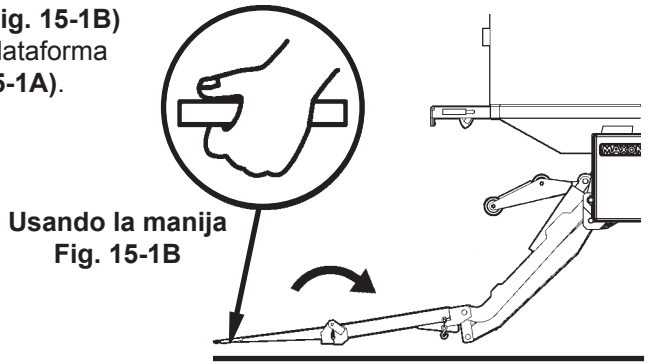

Fig. 14-3A

11. Use la manija (Fig. 15-1B) para plegar la plataforma abatible (Fig. 15-1A).



Plegando la plataforma  
abatible  
Fig. 15-1A

**⚠ ADVERTENCIA**

Mantener las manos alejadas de la placa de extensión cuando pliegue la plataforma bajo la placa de extensión.

12. Plegar la plataforma abatible (Fig. 15-2A). Enganchar la cadena a la manija (Fig. 15-2B) Para asegurar la plataforma abatible en su posición.

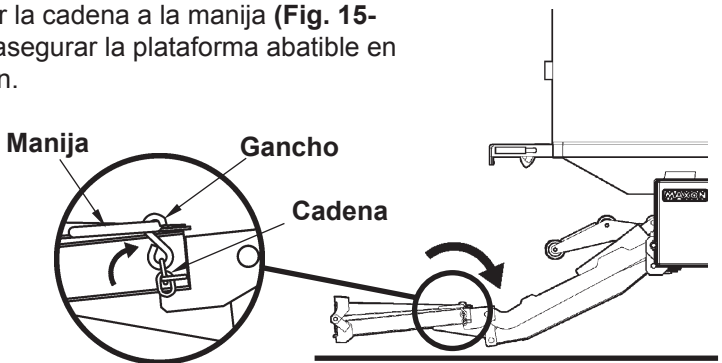

Enganchando la manija  
Fig. 15-2B

Plegando la plataforma  
Fig. 15-2A

## Operación - Cont.

### PRECAUCION

Antes de usar el elevador, asegúrese que la cadena esta asegurada a la plataforma y enganchada al la plataforma abatible.

13. Plegar la plataforma hacia el abridor (Fig. 16-1).

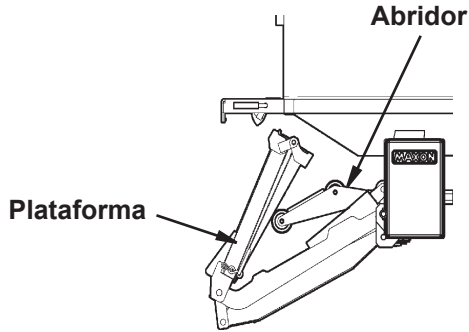

Plegando la plataforma contra la plataforma abatible

Fig. 16-1

### PRECAUCION

Anclar el elevador bajo presión hidráulica.

14. Elevar el elevador hasta la posición de anclado (Fig. 16-2A) al presionar la palanca del interruptor a la posición de **Elevar** (Fig. 16-2B). Esperar un segundo antes de liberar la palanca del interruptor una vez que el elevador este elevado al máximo (Fig. 16-2A).

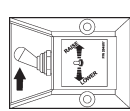
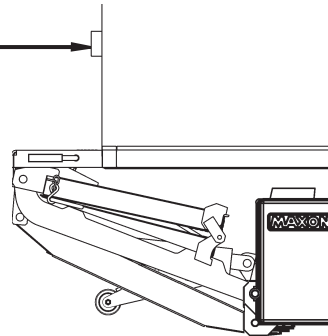

Fig. 16-2B



Elevador anclado correctamente

Fig. 16-2A

15. El elevador esta listo para el transporte.

