

MS-90-3
Marzo 2009

MAXON®

Manual de mantenimiento

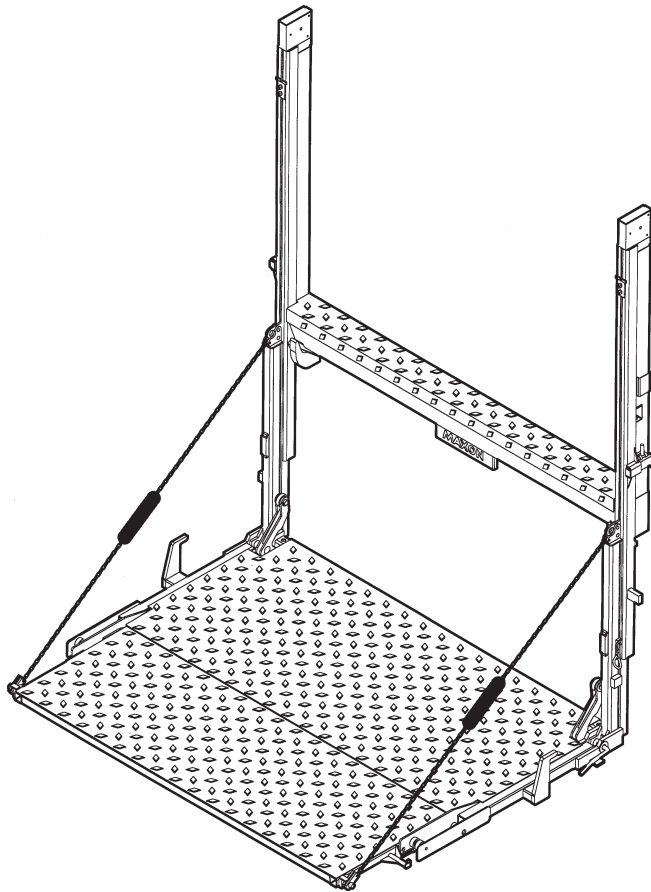

RC-2B

RC-3B

RC-4B

RC-5B

RC-6B

RC-6K

MAXON®

11921 Slauson Avenue
Santa Fe Springs, CA. 90670
(800) 227-4116

MAXON[®]

LIFT CORP.

11921 Slauson Ave.
Santa Fe Springs, CA. 90670

SERVICIO AL CLIENTE :

TELEFONO (562) 464-0099 SIN COSTO (800) 227-4116

FAX: (888) 771-7713

Nota: Para obtener la última revisión de todos los manuales (y reemplazo), descárguelos de la página de internet de Maxon en www.maxonlift.com.

PROCEDIMIENTO DE POLIZA DE GARANTIA Y DEVOLUCION

GARANTIA DEL ELEVADOR

Tipo de garantía: Todas Las partes y trabajo

Términos de la garantía: Elevadores estándar - 2 años a partir de la fecha de embarque ó 6,000 ciclos.
Elevadores especiales - 2 Años a partir de la fecha de embarque ó 10,000 ciclos

Esta garantía no es efectiva a menos que el producto haya sido instalado, operado y recibido mantenimiento de acuerdo con las especificaciones de MAXON que vienen incluidas en los manuales de operación y mantenimiento. Esta garantía no cubre el desgaste natural, ajustes de mantenimiento, daño por manejo inadecuado, instalación, abuso, uso inadecuado, negligencia o descuido en la operación, además esta garantía no cubre al equipo que ha sufrido modificaciones sin autorización o alteraciones realizadas al producto.

MAXON acepta el reemplazo de cualquier componente que resulte defectuoso en los primeros 2 años de servicio, y pagara el reembolso de trabajo basado en índice de tarifas de garantía de Maxon (una copia de este índice de tarifas se puede encontrar en www.maxonlift.com).

Todas las reparaciones de garantía deben ser realizadas en un centro de garantía de MAXON. Para cualquier reparación que se exceda de \$500, incluyendo partes y mano de obra, se debe notificar al departamento de servicio técnico de MAXON y se debe obtener un "Numero de Autorización".

Todas los reclamos de garantía deben ser recibidos dentro de los 30 días después de la fecha de reparación, e incluir la siguiente información.

1. Numero del modelo y de serie del elevador.
2. El usuario final debe ser referido en la reclamación.
3. Una detallada descripción del problema.
4. La acción correctiva que se realizo, y fecha de la reparación.
5. Las partes que se usaron para la reparación, incluyendo los números de parte de MAXON.
6. El # de autorización de devolución de material y # de autorización, si aplica (ver mas abajo).
7. Persona contactada en MAXON, si aplica.
8. El reclamo debe mostrar información detallada, ej. la tarifa de trabajo y horas de trabajo efectuadas.

Los reclamos de garantía pueden ser enviados por internet en la pagina www.maxonlift.com. A Estos reclamos se les dará prioridad de proceso.

Todos los reclamos de garantía serán negados si el papeleo no es recibido, o si el reclamo vía internet no se ingresa dentro de los 30 días de la fecha de reparación.

Todos los componentes estarán sujetos a una devolución para su inspección, previa a que se procese el reclamo. Los productos de MAXON pueden o no ser devueltos sin una aprobación escrita previa del departamento de servicios técnicos de MAXON. Las devoluciones deberán estar acompañadas por la copia original de la factura o por la referencia del numero de la factura original y son sujetos a una deducción de crédito para cubrir los cargos de manejo o cualquier cargo por acomodaciones necesarias. **Las devoluciones no autorizadas serán rechazadas y quedaran a responsabilidad de la persona que genera la devolución.**

Cualquier producto regresado a MAXON debe ser aprobado para su devolución, y tener un numero de autorización de devolución de material escrito en la parte exterior del paquete a simple vista, y ser devuelto con el flete prepagado. Todas las devoluciones están sujetas a un 15% de cargo por manejo, de no ser así deben estar acompañadas de una Lista detallada de empaquetado. Las partes devueltas no están sujetas a ser regresadas al cliente sin crédito. Las partes defectuosas solicitadas deben ser regresadas dentro de los 30 días de la fecha del reclamo para su consideración a la siguiente dirección:

MAXON Lift Corp.
10321 Greenleaf Ave., Santa Fe Springs, CA 90670
Attn: RMA# _____

La póliza de garantía de MAXON no incluye el reembolso del tiempo de viaje, remolque, renta de vehículos, llamadas de servicio, aceite, baterías o perdida de ingresos debido al tiempo muerto. La fabricación o el uso de partes ajenas a MAXON, que tengan equivalente a piezas pertenecientes a MAXON, tampoco serán cubierta.

El calendario de trabajo con tarifa sencilla de MAXON contempla el tiempo requerido para diagnostico del problema. Todo elevador devuelto es sujeto a inspección y a una cuota de 15% por almacenaje. Cualquier elevador devuelto o componente que haya sido instalado o no regresado en condición de nuevo, sera sujeto a un cargo adicional por el trabajo el cual será de acuerdo al costo del trabajo y material requerido para regresar el elevador o componente al estado de nuevo.

GARANTIA DE PARTE COMPRADA

Termino de la garantía : 1 año a partir de la fecha de compra.

Tipo de garantía: Partes de reemplazo solamente. MAXON garantiza todas las partes MAXON de reemplazo genuinas regresadas con recibo, inspección de partes y factura original.

Todas las partes reemplazadas por la garantía serán enviadas vía flete terrestre. Si se solicita un envío urgente, los cargos adicionales al flete serán facturados quien lo solicite.

Tabla de contenidos

ADVERTENCIAS	6
Mantenimiento Periódico	8
Etiquetas.....	8
Calendario de mantenimiento trimestral.....	10
Lista de tareas de mantenimiento trimestral.....	11
Revisando el aceite hidráulico.....	12
Cambiando el aceite hidráulico	14
Reemplazo de partes	15
Reemplazo de cilindro de cerrado.....	15
Revisar válvula	15
Retirar cuerda de alambre.....	16
Reemplazo de cilindro	28
Liberando el freno de emergencia.....	29
Vara de bomba, cople y filtro	30
Revisando solenoide del interruptor	30
Cable de corriente con fusible	31
Cableado hacia el motor de la bomba.....	32
Cableado de bomba para cerrado manual	33
Cableado de bomba para cerrado hidráulico	34
Diagrama para cuerda de alambre.....	35
Mantenimiento de la cuerda de alambre	36
Ajustes	37
Ajuste de cuerda de alambre (Cuerdas nuevas).....	37
Ajuste de cuerda de alambre.....	39
Ajuste de seguidor de leva	41

Ajuste para presión de bomba.....	42
Inspección de 3 puntos de cadena	44
Desglose de partes.....	46
Ensamble principal - 1	46
Ensamble de marco principal/columna - 1	48
Ensamble de marco principal/columna - 2	50
Ensamble de seguidor de leva	52
Ensamble de columna deslizante.....	54
Freno de emergencia	56
Ensamble de bomba (Cerrador de plataforma manual)	58
Ensamble de bomba (Cerrador de plataforma hidráulico).....	59
Bomba (Cerrador de plataforma manual).....	60
Bomba (Cerrador de plataforma hidráulico)	62
Caja de bomba	64
Plataformas	65
Plataformas abatibles	66
Plataforma de una pieza (Cerrado manual)	67
Componentes de RC/RCT cerrado hidráulico	68
Identificación de problemas	70
Cerrador de plataforma manual.....	70

Cumpla con las siguientes **ADVERTENCIAS** e **INSTRUCCIONES DE SEGURIDAD** durante el mantenimiento a elevadores. Ver los requerimientos de seguridad en el manual de operación

⚠ ADVERTENCIA

- No se pare debajo de la plataforma al descender el elevador hidráulico. Asegúre que **sus pies estén fuera del alcance del elevador.**
- **Mantenga dedos, manos, brazos, piernas y pies fuera del alcance de las piezas móviles del elevador en operación (así como de los extremos de la plataforma).**
- **Anclar correctamente la plataforma cuando no se encuentre operando, las plataformas extendidas pueden ser un peligro para las personas o vehículos que circulen en el área.**
- **Desconecte el alambre de corriente de la batería** antes de reparar o dar servicio al elevador.
- Si es necesario estar parado sobre la plataforma mientras se da mantenimiento, mantenga sus pies o cualquier otro objeto alejados de el extremo interno de la plataforma. Sus pies o cualquier otro objeto pueden quedar atrapados entre la plataforma y la placa de extensión del elevador hidráulico.
- Para la soldadura de acero en las partes se recomienda lo estipulado en **AWS (American Welding Society) D1.1 Structural Welding Code - Steel.** Ciertos daños al elevador y/o al vehículo son el resultado de soldadura inadecuada.
- Para la soldadura de acero en las partes se recomienda lo estipulado en **AWS (American Welding Society) D1.1 Structural Welding Code - Aluminio.** Ciertos daños al elevador y/o al vehículo son el resultado de soldadura inadecuada.

INSTRUCCIONES DE SEGURIDAD

- Lea y comprenda las instrucciones que aparecen en este **Manual de mantenimiento** antes de realizar el mantenimiento al elevador.
- Antes de operar el elevador, lea y comprenda Las instrucciones de operación del **Manual de operación.**
- Cumpla con todas Las etiquetas de **ADVERTENCIA** e instrucción que vienen en el elevador.
- Mantenga Las etiquetas limpias y legibles. Si Las etiquetas están desfiguradas o faltantes sustítuyalas. Puede obtener etiquetas sin costo de **Servicio a cliente de Maxon.**
- Tome en consideración la seguridad y ubicación de los transeúntes y objetos circundantes cuando opere el elevador. Permanezca parado a un lado de la plataforma mientras opere el elevador hidráulico.
- No permita que personas sin entrenamiento operen el elevador hidráulico.
- Utilice el equipo de seguridad apropiado, como lentes protectores, caretas, ropa adecuada, mientras instale el elevador y maneje las baterías. Rebabas del taladrado y el contacto con ácido de batería, pueden lastimar piel y ojos sin protección.
- Sea cuidadoso al trabajar con baterías para automóvil. Asegúrese de que el área de trabajo este bien ventilada y que no hay llamas o chispas cerca de la batería, nunca coloque objetos que puedan unir las terminales en la batería. Si el ácido de batería tiene contacto con sus ojos, busque primeros auxilios inmediatamente. Si el ácido de batería tiene contacto con su piel, lávese inmediatamente con agua y jabón.

MAXON[®]

11921 Slauson Ave. Santa Fe Springs, CA. 90670 (800) 227-4116 FAX (888) 771-7713

- Si se presenta una emergencia (con el vehículo o con el elevador) al operar el elevador, libere el interruptor de palanca y el elevador se detendrá.
- Un elevador instalado correctamente, opera suavemente y razonablemente silencioso. El único ruido notorio durante el funcionamiento, viene de la bomba cuando la plataforma es levantada y doblada, en todos los modelos, o es bajada en los modelos de descenso eléctrico. Este al pendiente de ruidos de fricción, engranaje y de bisagras, y corrija el problema antes de continuar operando el elevador.
- Use solamente **Partes Autorizadas por Maxon** para Las refacciones. Proporcione el numero de serie y modelo del elevador cuando ordene las partes. Ordenar refacciones a:

**Servicio al cliente MAXON LIFT CORP.
11921 Slauson Ave., Santa Fe Springs, CA 90670**

En línea: www.maxonlift.com

Teléfono para ordenes expresas: Tel. (800) 227-4116 ext. 4345

Email: pregunte a su representante de servicio a cliente

Mantenimiento Periódico

Etiquetas

MAXON® 11921 Slauson Ave. Santa Fe Springs, CA. 90670 (800) 227-4116 FAX (888) 771-7713

Etiqueta de pintura
(2 Lugares)
N/P 267338-01



MAXON COLUMNLIFT LIFT GATE SERIES	
SERIAL #	<input type="text"/>
SANTA FE SPRINGS, CA	<input type="text"/>
800-227-4116	<input type="text"/>
MADE IN MEXICO	
MODEL <input type="text"/>	CAPACITY <input type="text"/> LBS.
MAY BE COVERED BY ONE OR MORE OF THE FOLLOWING PATENTS: D397,748 5,449,267 5,513,943 5,683,221	
PIN 905246-5	

Placa de serie
(Ref.)

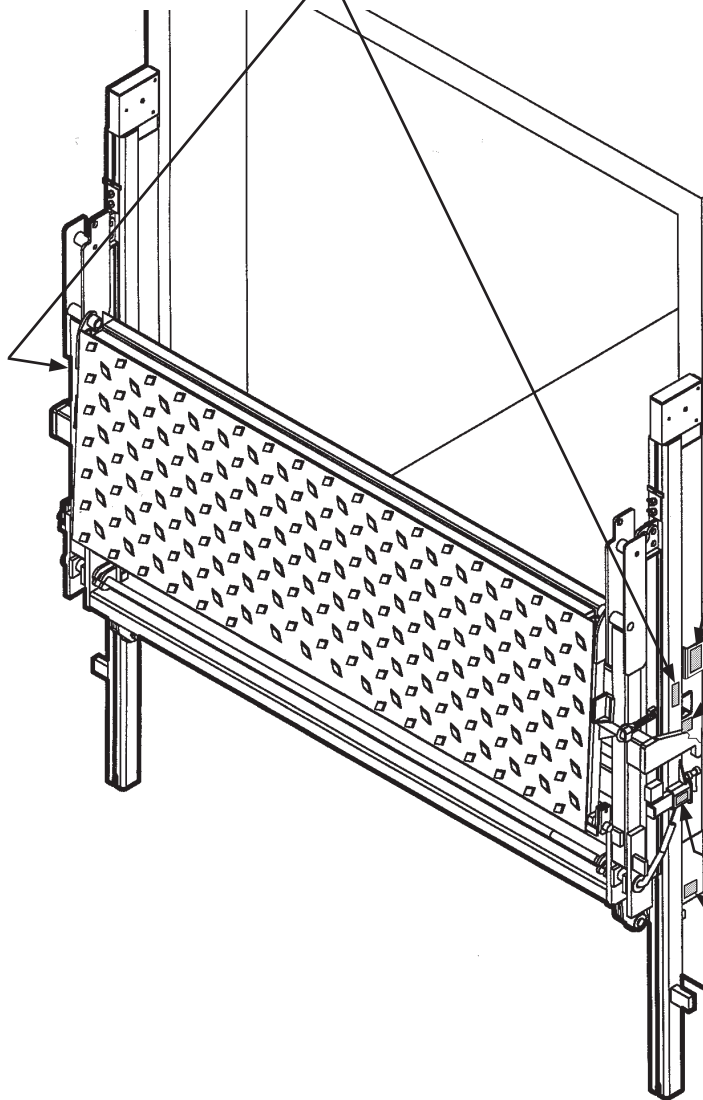

- Etiqueta "F" ó
Etiqueta "G"
- Etiqueta "C"
- Etiqueta "D"
- Etiqueta "B"
- Etiqueta "E"
- Etiqueta "A"
- Etiqueta "H"
- Etiqueta "I"

SAFETY INSTRUCTIONS

Read all decals and operation manual before operating liftgate.

1. Do not use liftgate unless you have been properly instructed and have read, and are familiar with, the operating instructions.
2. Be certain vehicle is properly and securely braked before using the liftgate.
3. Always inspect this liftgate for maintenance or damage before using it. Do not use liftgate if it shows any sign of damage or improper maintenance.
4. Do not overload
5. Make certain the area in which the platform will open and close is clear before opening or closing the platform.
6. Make certain platform area, including the area in which loads may fall from platform, is clear before and at all times during operation of liftgate.
7. This liftgate is intended for loading and unloading of cargo only. Do not use this liftgate for anything but its intended use.

(A)

WARNING

Read this information carefully.

- Improper operation of this Liftgate can result in serious personal injury. If you do not have a copy of the operating instructions, please obtain them from your employer, distributor, or lessor before you attempt to operate Liftgate.
- If there are signs of improper maintenance, damage to vital parts, or slippery platform surface, do not use the Liftgate until these problems have been corrected.
- If you are using a pallet jack, be sure it can be maneuvered safely.
- Do not operate a forklift on the platform.
- Do not allow any part of yours or your helper's body to be placed under, within, or around any portion of the moving Liftgate, or its mechanisms, or in a position that would trap them between the platform and the ground or truck when the Liftgate is operated.
- If a helper is riding the platform with you, make sure you are both doing so safely and that you are not in danger of coming in contact with any moving or potentially moving obstacles.
- **USE GOOD COMMON SENSE**
- If load appears to be unsafe, do not lift or lower it.

For a free copy of other manuals that pertain to this model Liftgate, please visit our website at www.maxonlift.com or call Customer Service at (800) 227-4116.

(B)

THE MAXIMUM CAPACITY OF THIS LIFT IS

_____ POUNDS

WHEN THE LOAD IS CENTERED ON THE LOAD CARRYING PLATFORM

(C)

WARNING

Liftgate hazards can result in crushing or falling.

Keep hands and feet clear of pinch points.

If riding liftgate, make sure load is stable and footing is solid.

Read and understand all instructions and WARNINGS before use.

(D)

CAUTION

Always stand clear of platform area.

P/N 268386-01 (E)

CAUTION

To prevent damage, stow Liftgate under hydraulic pressure & push slide bar under stop. Never rest the stop on slide bar.

(H)

UP DOWN

(F)

DOWN UP

(G)

UNFOLD or FOLD Platform

(I)

(Para cerrado hidráulico solamente)

Hoja de etiquetas
Fig. 9-1

Modelo	N/P de orden
RC-2 Cerrado mecánico	268385-01
RC-3 Cerrado mecánico	268385-02
RC-4 Cerrado mecánico	268385-03
RC-5 Cerrado mecánico	268385-04
RC-6 Cerrado mecánico	268385-05

N/P para hojas de etiqueta
Tabla 9-1

Modelo	N/P de orden
RC-2 Cerrado hidráulico	268386-01
RC-3 Cerrado hidráulico	268386-02
RC-4 Cerrado hidráulico	268386-03
RC-5 Cerrado hidráulico	268386-04
RC-6 Cerrado hidráulico	268386-05

N/P para hojas de etiqueta
Tabla 9-2

Mantenimiento Periódico

Calendario de mantenimiento trimestral

1. Realizar el procedimiento de **Revisión de aceite hidráulico** en la sección de **Mantenimiento Periódico**.
2. Revisar las mangueras hidráulicas y el equipo de rozaduras o fugas de aceite. Reemplaza si es necesario.
3. Revisar el cableado eléctrico de rozaduras y asegúrese de que las conexiones estén fuertes y sin corrosión. Usar grasa dieléctrica en todas las conexiones eléctricas.
4. Revisar que todas las etiquetas de **ADVERTENCIA** y de **INSTRUCCIÓN** estén en su lugar y sean legibles.
5. Revisar que las tuercas y pernos estén apretados. Apretar si es necesario.
6. Revisar si hay superficies oxidadas o aceitosas en el elevador. Si hay oxido o aceite en el elevador o si el elevador esta sucio, limpiarlo. Retoque la pintura donde encuentre metal desnudo.
7. Revisar las poleas del cableado. Asegure que los hilos del alambre no estén quebrados y revisar si hay corrosión en ambos cabos de cada polea.
8. Revisar si hay desgaste excesivo o quebraduras en la soldadura. Ver la sección de **Desglose de partes** para las partes de reemplazo.
9. Engrasar el elevador si vienen accesorios engrasables.
10. Asegure que ambas columnas queden libres de grasa en la parte interior por la que pasan las columnas deslizantes.

MAXON[®]

11921 Slauson Ave. Santa Fe Springs, CA. 90670 (800) 227-4116 FAX (888) 771-7713

Mantenimiento general

Revisando el aceite hidráulico

PRECAUCION

Evitar que, polvo, agua o cualquier otro contaminante, entre al sistema hidráulico, antes de levantar la tapadera de llenado del recipiente del aceite hidráulico, drenar la tapa y las líneas hidráulicas, limpiar los contaminantes que se puedan meter por las aberturas, también, proteja las aberturas de contaminación accidental.

Nota: Usar el grado correcto en el aceite de acuerdo a su ubicación.

+50 a +120 grados F - Grado ISO 32

bajo + 70 grados F - Grado ISO 15 o MIL-H-5606

Ver las Tablas 13-1 y 13-2 con las marcas recomendadas.

Nota: Para revisar el aceite hidráulico en el recipiente de la bomba, la plataforma debe estar al nivel del suelo.

1. Desplegar y descender la plataforma al suelo.
2. Abrir tapa de caja de bomba (Fig. 12-1).
3. Retirar la tapa de llenado (Fig. 12-2). Revisar si el aceite esta al nivel de la barra en la etiqueta de **Descenso por gravedad** (Fig. 12-2). De ser necesario, agregar aceite hasta el tope de la barra. Si el aceite está contaminado. Realizar el procedimiento de **Cambiando el aceite hidráulico** que viene en este manual.
4. Reinstalar tapa de llenado (Fig. 12-2).
5. Cerrar tapa de caja de bomba (Fig. 12-1).

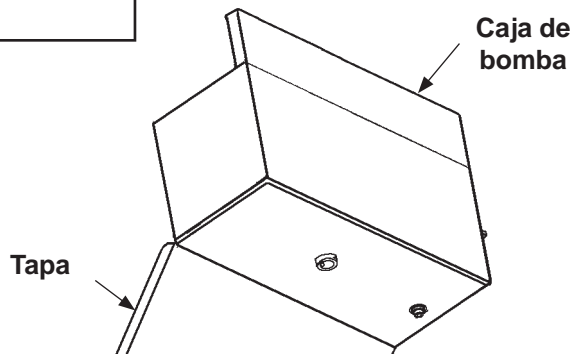

Caja de bomba con la tapa abierta
Fig. 12-1

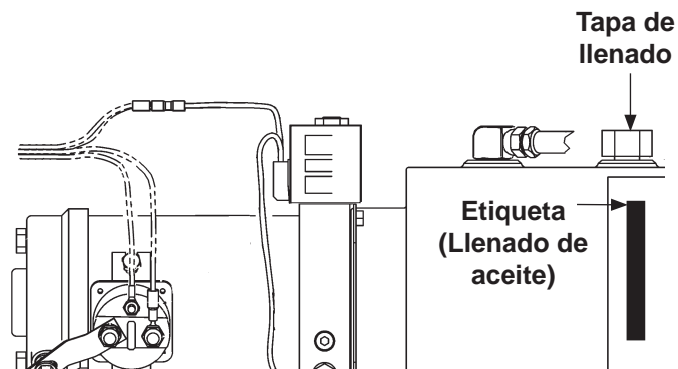

Revisando el nivel de aceite
(Se muestra descenso por gravedad -
Usando en una unidad RC con cerrado de
plataforma mecánico)

Fig. 12-2

Aceite hidráulico ISO 32	
Marcas recomendadas	Número de parte
AMSOIL	AWH-05
CHEVRON	HIPERSYN 32
KENDALL	GOLDEN MV
SHELL	TELLUS T-32
EXXON	UNIVIS N-32
MOBIL	DTE-13M, DTE-24, HYDRAULIC OIL-13

Tabla 13-1

Aceite hidráulico ISO-15 ó MIL-H-5606	
Marcas recomendadas	Número de parte
AMSOIL	AWF-05
CHEVRON	FLUID A, AW-MV-15
KENDALL	GLACIAL BLU
SHELL	TELLUS T-15
EXXON	UNIVIS HVI-13
MOBIL	DTE-11M
ROSEMEAD	THS FLUID 17111

Tabla 13-2

Mantenimiento general

Cambiando el aceite hidráulico

PRECAUCION

Evitar que, polvo, agua o cualquier otro contaminante, entre al sistema hidráulico, antes de levantar la tapadera de llenado del recipiente del aceite hidráulico, drenar la tapa y las líneas hidráulicas, limpiar los contaminantes que se puedan meter por las aberturas, también, proteja las aberturas de contaminación accidental.

Nota: Usar el grado correcto en el aceite de acuerdo a su ubicación.

+50 a +120 grados F - Grado ISO 32

bajo + 70 grados F - Grado ISO 15 o MIL-H-5606

Ver las **Tablas 13-1 y 13-2** con las marcas recomendadas.

Nota: Para prevenir derrames, drenar el aceite usado ayudándose de un embudo hacía un contenedor de aceite usado.

1. Abrir tapa de caja de bomba (**Fig. 14-1**).
2. Colocar un recipiente vacío de 5 galones bajo el tapón de drenado (**Fig. 14-1**).
3. Abrir y elevar la plataforma a la altura de la cama del vehículo. Luego, retirar el tapón de drenado (**Fig. 14-1**).
4. Descender la plataforma al nivel del suelo mientras se drena el sistema hidráulico.
5. Reinstalar el tapón de drenado (**Fig. 14-1**).

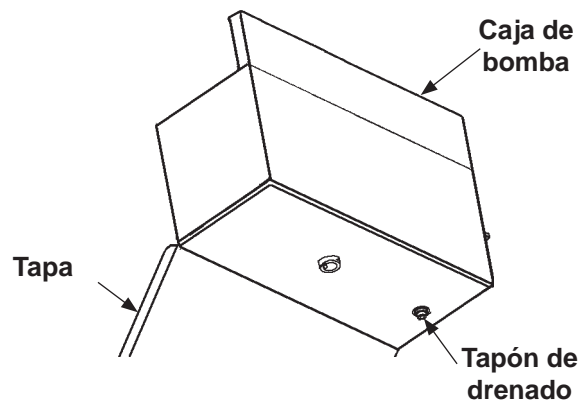

Accesando al tapón de drenado
Fig. 14-1

Nota: Para revisar el aceite hidráulico en el recipiente de la bomba, la plataforma debe estar al nivel del suelo.

6. Retirar la tapa de llenado (**Fig. 14-2**). Rellenar el recipiente hasta el nivel que se muestra en la etiqueta (**Fig. 14-2**).
7. Reinstalar la tapa de llenado (**Fig. 14-2**).

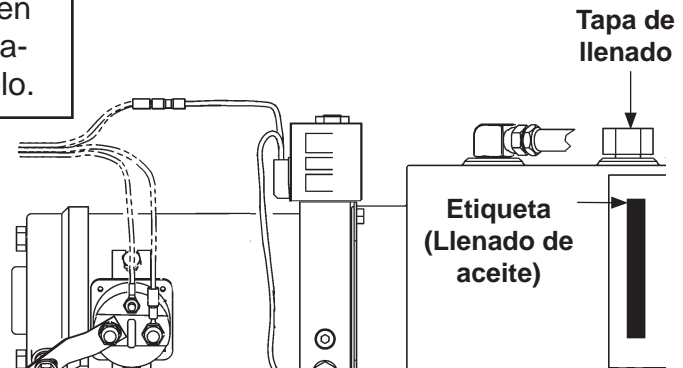

Revisar el nivel de aceite
(Se muestra descenso por gravedad - Usando en una unidad RC con cerrado de plataforma mecánico)
Fig. 14-2

8. Cerrar la tapa de caja de bomba (**Fig. 14-1**).

MAXON

11921 Slauson Ave. Santa Fe Springs, CA. 90670 (800) 227-4116 FAX (888) 771-7713

Reemplazo de partes

Reemplazo de cilindro de cerrado

Nota: Pequeñas cantidades de aceite filtrado saliendo del sello del cilindro es normal, pero si el aceite sale en exceso del respiradero o extremo del cilindro, se considera fuga.

1. Para revisar las fugas del sello del cilindro, retirar la tapa del ensamble de marco principal. La plataforma debe ser operada por varios ciclos.

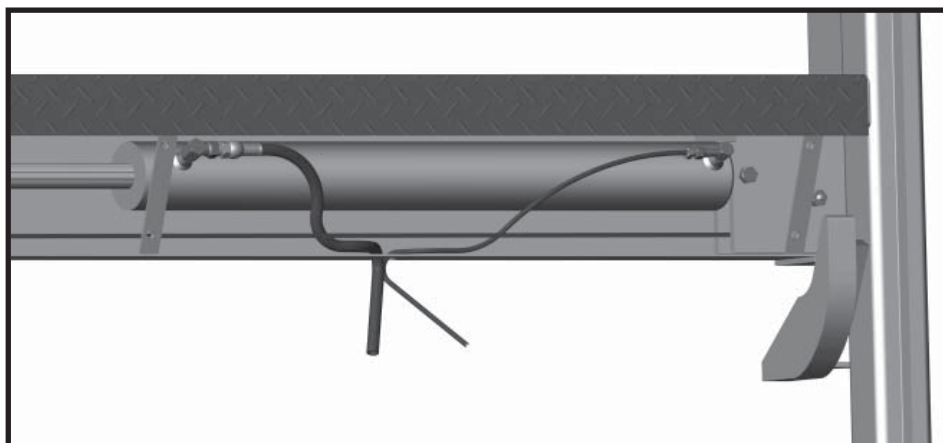

Fig. 15-1

2. Si hay una fuga, reemplazar los sellos de cilindro. Retirar el cilindro del ensamble de marco y desensamblar en un área separada. Para retirar el cilindro, ver **Reemplazo de cilindro. Maxon** cuenta con Juegos de sellos. Para cada unidad y modelo, ver el número de parte de sello para la unidad (en el desglose de partes).

Revisar válvula

Si revisar válvula no opera correctamente, puede estar ligeramente abierta. Ajustar válvula girándole en sentido de las manecillas. De ser necesario, retirar el chegador de válvula para limpiar y revisar.

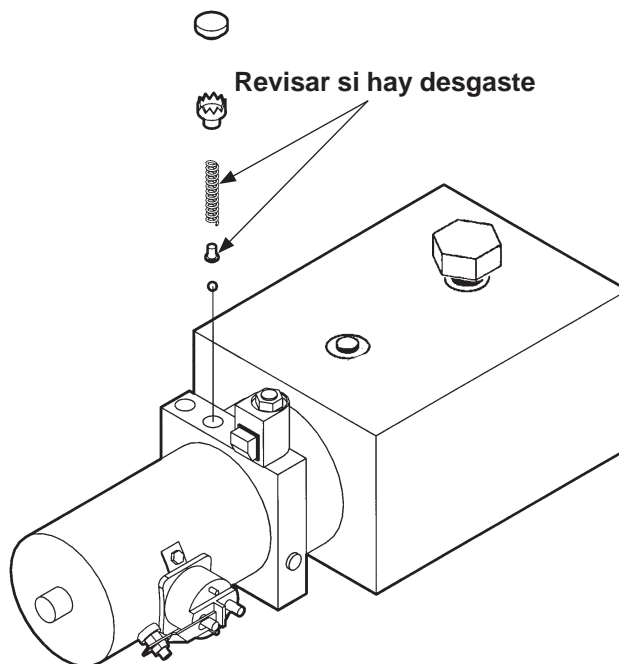

Fig. 15-2

Reemplazo de partes

Retirar cuerda de alambre

Nota: Como ambas poleas se desgastan generalmente al mismo tiempo, se recomienda que sean reemplazadas al mismo tiempo. Las siguientes instrucciones abarcan el reemplazo de ambas cuerdas de alambre. Si solamente se va a reemplazar una polea, use las secciones apropiadas para esa cuerda de alambre.

Nota: Guardar todas las partes retiradas, excepto las partes que necesitan ser cambiadas. Las partes guardadas pueden ser reutilizadas.

1. Descender la plataforma al suelo. Retirar los dos pernos de la oreja de columna deslizante y la unión de adaptación para alambre.

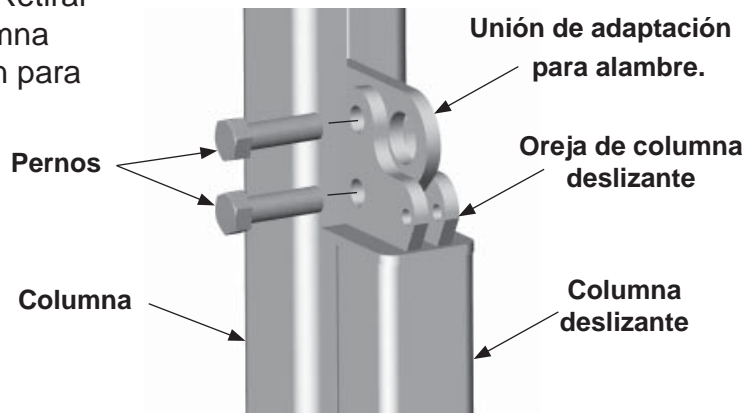

Fig. 16-1

2. Retirar las tapas de polea de cada parte superior de columna. Antes de retirar los pernos de 3/8" empujando las placas de paro hacia la columna, meter un desarmador bajo las placas. Aflojar o retirar los pernos arandelas de seguridad para luego sacar las placas de paro fuera de la columna.

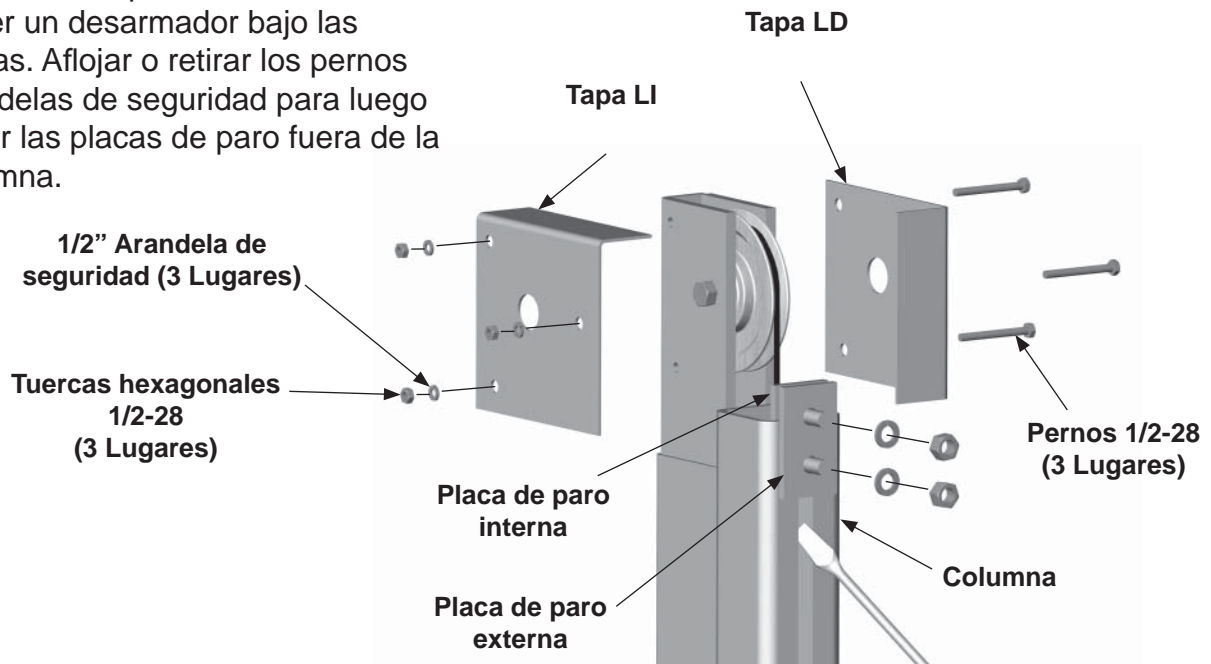

Fig. 16-2

⚠ ADVERTENCIA

Todas las poleas en la unidad RC están atornilladas con pernos especiales. No se permiten sustituciones. Si se necesitan reemplazos ordene los N/P listados en estas instrucciones.

3. Retirar las poleas de la parte superior de los ensamble de columna. Revisar los pernos de desgaste en el área en donde la polea ha estado rotando. Si los pernos están gastados, deben ser reemplazados. **Para RC-2, use N/P 202438. Para RC-3, RC-4, RC-5, y RC-6, use N/P 202465.**
4. Colocar el alambre. Revisar las poleas de daños. Si necesitan ser cambiados, ver **Desglose de partes** para obtener el número de parte.

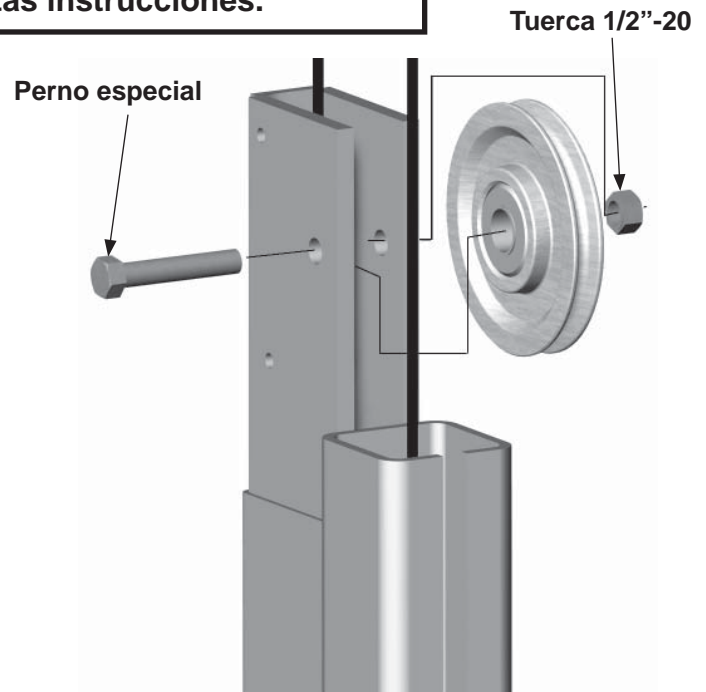

Fig. 17-1

Nota: No es necesario retirar el perno inferior del ensamble de freno a menos que el freno se este reemplazando.

5. Con frenos retirados, el ensamble de freno puede ser extraído de la columna. El accesorio al extremo de la cuerda de alambre ya puede ser retirado de la porción superior del ensamble de freno. Permitir al alambre colgar de la punta del ensamble de columna.

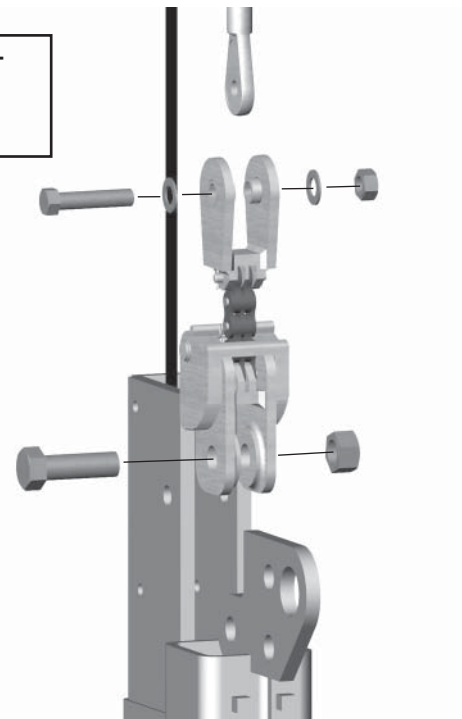

Fig. 17-2

Reemplazo de partes

Retirar cuerda de alambre - Cont.

6. Retirar la tapa de marco principal. Si **ambas cuerdas de alambre necesitan ser retiradas, las cinco poleas** (poleas de la columna izquierda, las dos de los cilindros y la polea de la columna derecha) necesitan ser retiradas desde adentro del ensamble del marco principal. Revisar que las poleas no estén desgastadas excesivamente o que tengan grietas. Reemplazar si es necesario.

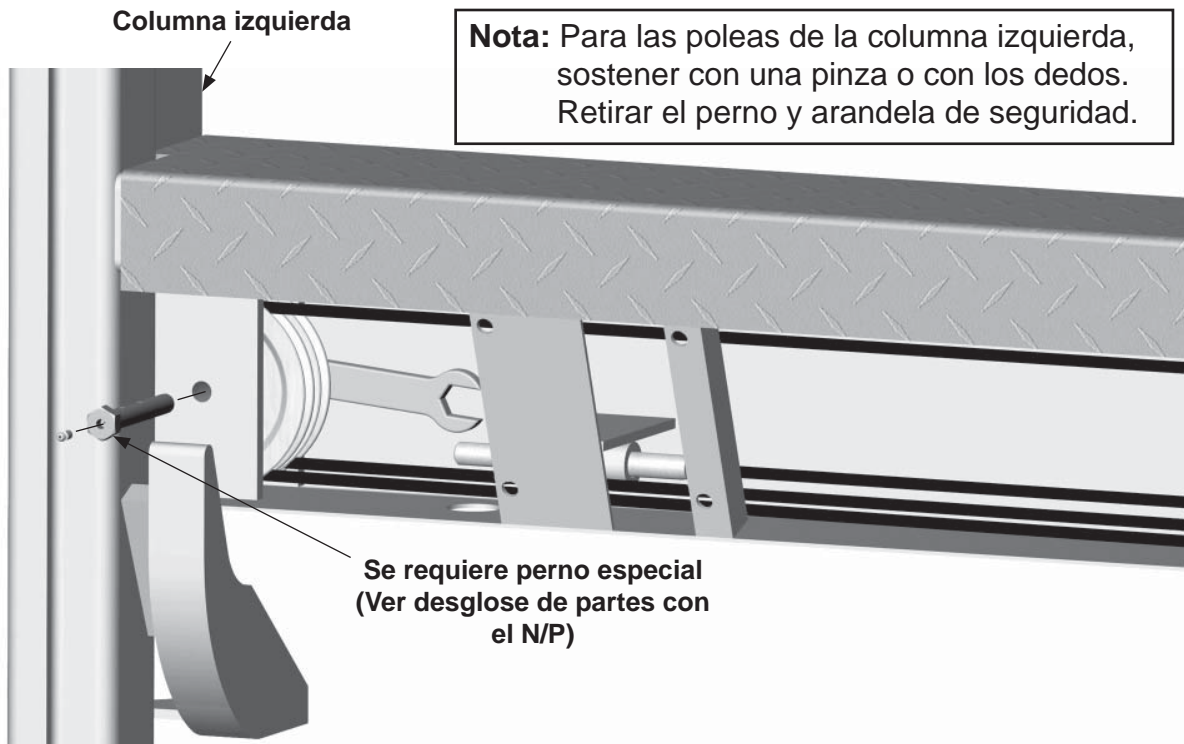

Fig. 18-1

7. Retirar ambas poleas y arandelas espaciadoras (arandelas ubicadas entre las poleas para el **RC-2** y **RC-3** solamente) de las placas ancla.

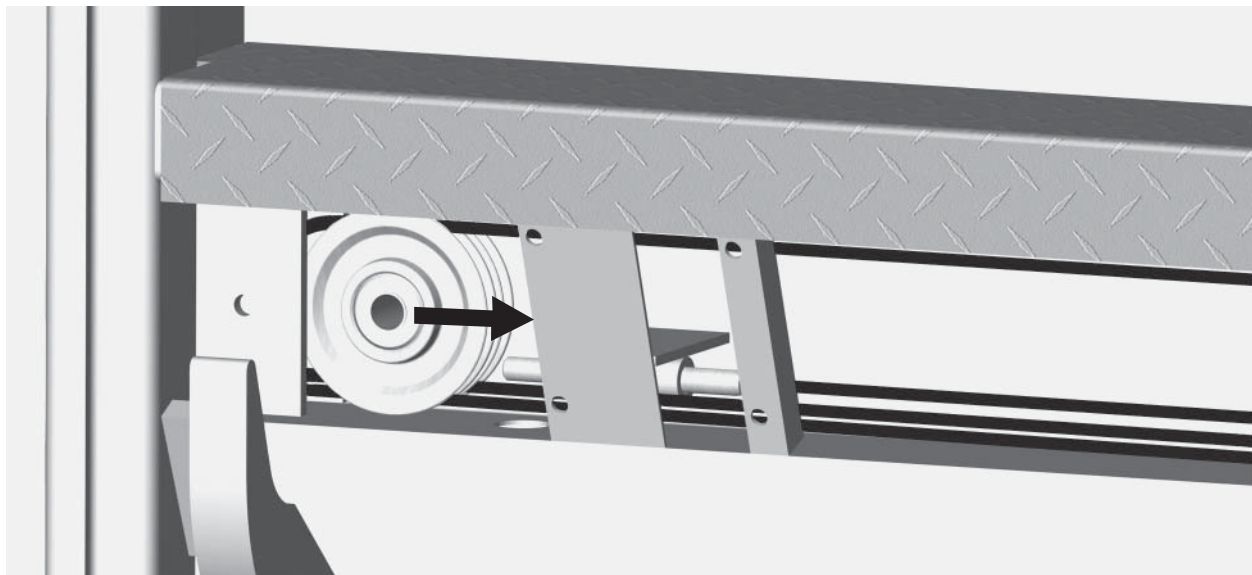
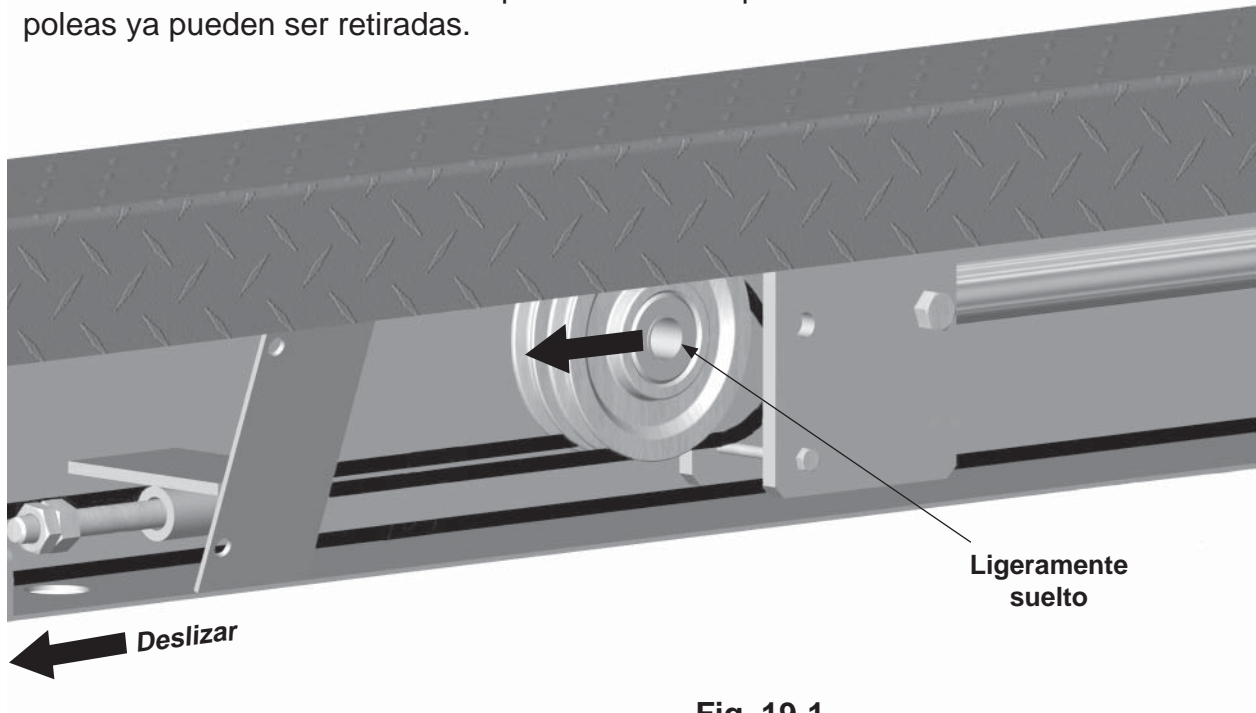

Fig. 18-2

Nota: Engrasar ligeramente el piso del la cubierta del cilindro por donde se deslizan el ensamble de cilindro y polea.

8. Retirar el perno y arandela de seguridad sujetando las poleas en las placas ancla del cilindro. (La polea usa perno especial. Ver la **sección de Desglose** de partes con los N/P.) Jalar las poleas hacia afuera de las placas ancla. Al mismo tiempo, deslizar el accesorio al final de la polea hacia la izquierda. Las poleas ya pueden ser retiradas.



9. Para ganar acceso a la polea de la columna derecha, retirar el perno, sujetando el extremo trasero del cilindro en las placas ancla. Deslizar el ensamble de cilindro hacia la izquierda.

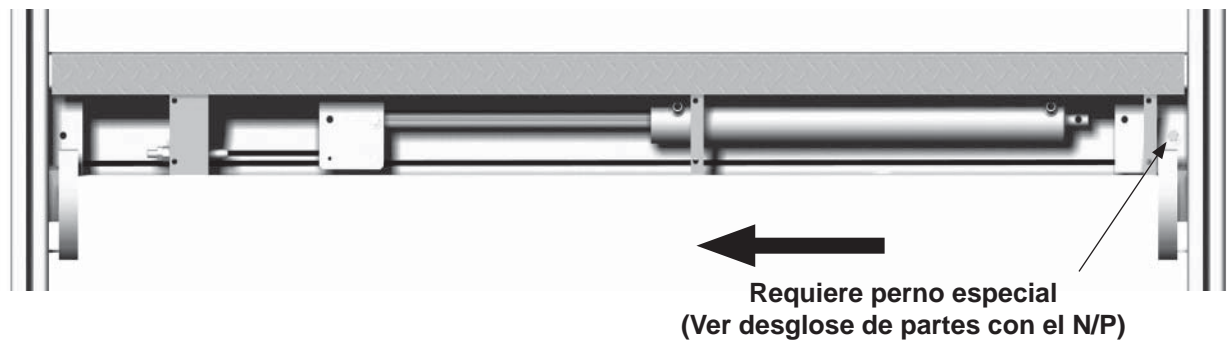

Reemplazo de partes

Retirar cuerda de alambre - Cont.

10. Para retirar el perno de alambre se siguen casi los mismos pasos que se hicieron para retirar los otros. Deslizar la polea hacia afuera de las placas ancla.

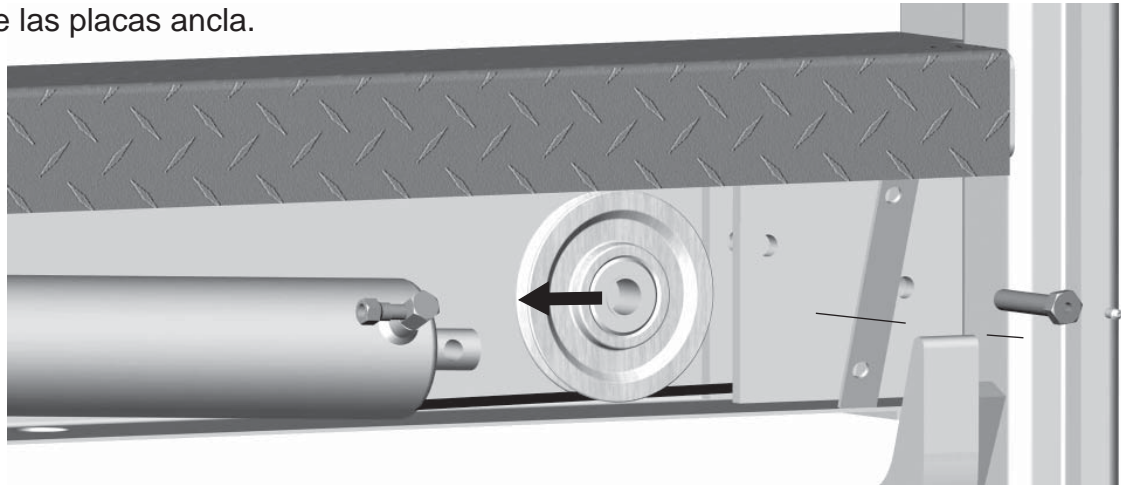

Fig. 20-1

11. Deslizar el ensamble del cilindro hacia la derecha.



Fig. 20-2

12. Retirar las tuercas de ambos accesorios de extremo de alambre y jalarlos fuera de los tubos. Desde la punta de cada ensamble de columna jalar las cuerdas de alambre y hacia afuera de la unidad.

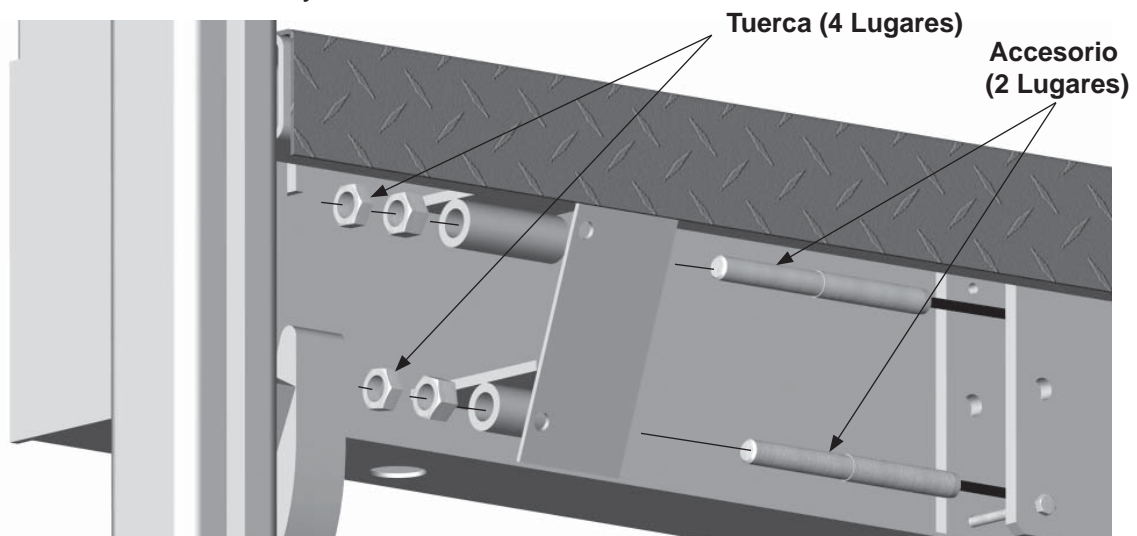

Fig. 20-3

Reemplazo de cuerda de alambre

1. Instalar el cable del lado izquierdo primero. Esta es la mas corta de las dos cuerdas de alambre. Insertar el accesorio del extremo de la cuerda de alambre (el lado trenzado) hacia abajo en la cubierta del alambre.

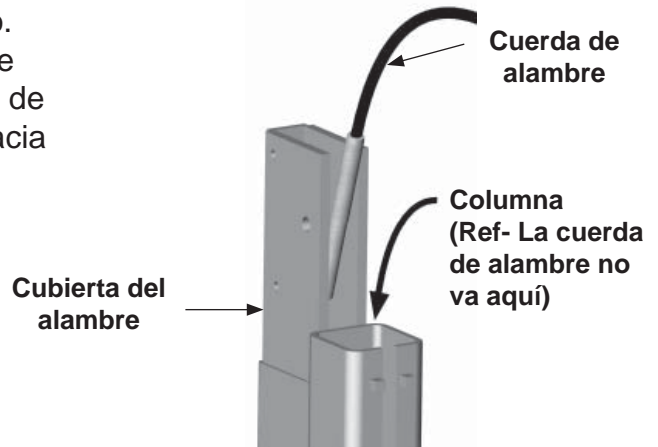

Fig. 21-1

2. Cuando el extremo del accesorio de la polea del alambre alcance la parte inferior de la columna, use un tramo de alambre doblado para enganchar la polea del alambre hacia afuera y al ensamble del marco principal.

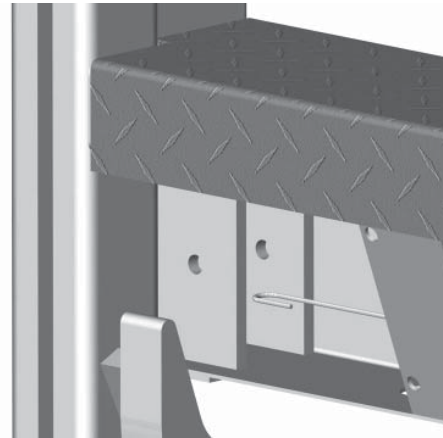

Fig. 21-2

3. Jalar aproximadamente 3 pies de cuerda de alambre hacia el marco principal. Insertar el extremo trenzado de la polea del alambre hacia la punta del tubo de la cuerda de alambre y el ensamble del sujetador. Instalar la tuerca al extremo de la cuerda de alambre.

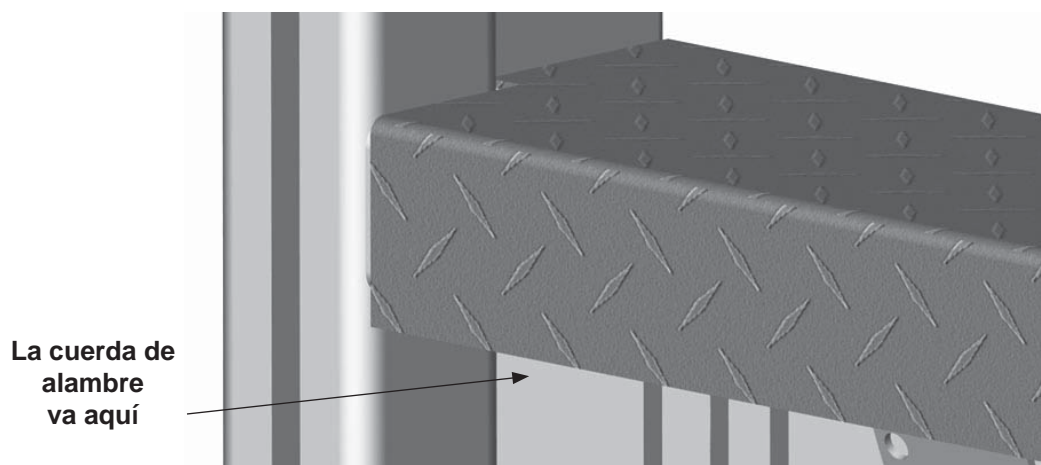

Fig. 21-3

Reemplazo de partes

Reemplazo de cuerda de alambre - Cont.

4. Instalar la polea que va en la punta del ensamble de columna izquierdo. Instalar el accesorio de cuerda de alambre en las uniones de las columna deslizante.

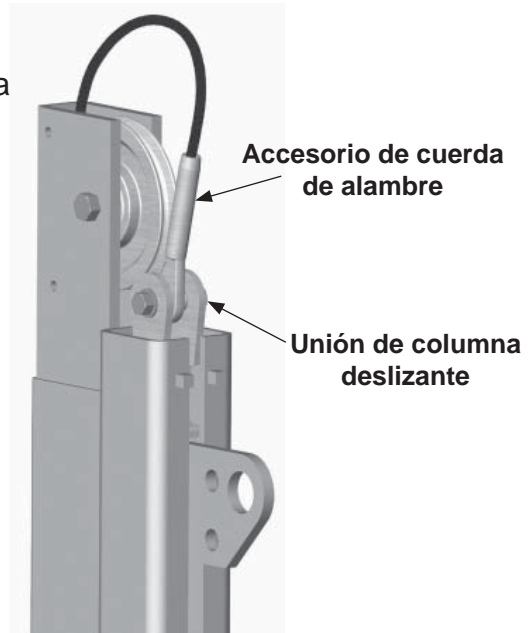

Fig. 22-1

5. Para la instalación de una cuerda de alambre mas larga en la columna derecha, use el mismo procedimiento usado para la columna izquierda. Jalar aproximadamente de 11 a 12 pies de cuerda de alambre hacia dentro del ensamble de marco principal. Ver **Fig. 22-2**.

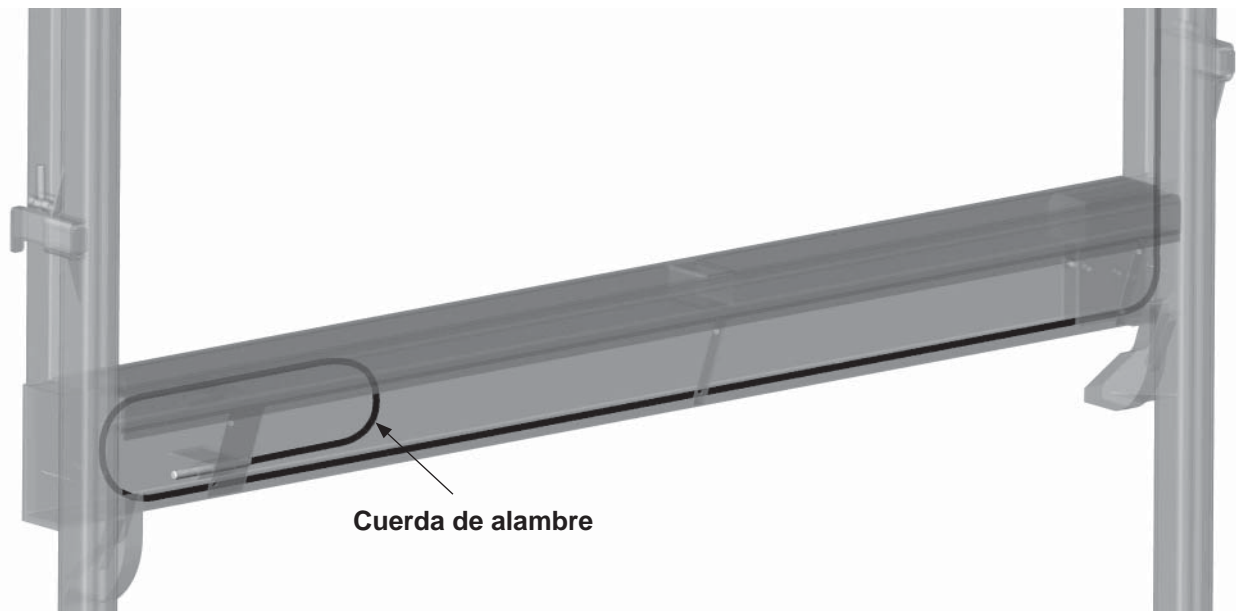

Fig. 22-2

6. Insertar el extremo trenzado de la cuerda de alambre hacia dentro de la punta del tubo inferior del ensamble sujetador de la cuerda de alambre. Instalar una tuerca a los extremos de cuerda de alambre.

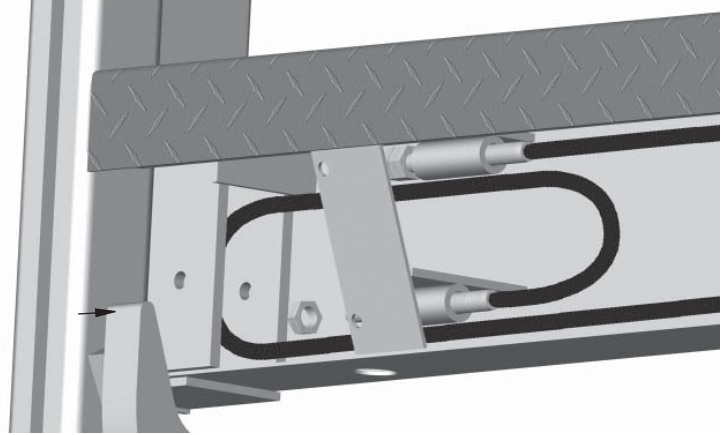

Fig. 23-1

7. Para la polea derecha, use el mismo procedimiento usado en la polea izquierda.

Nota: Las poleas en el RC-2 y RC-3 se atornillan y desatornillan como muestra la ilustración de la siguiente página.

Nota: La arandela de seguridad se coloca bajo la cabeza del perno.

8. Instalar las dos poleas de columnas dentro del ensamble del marco principal. Asegurar que las cuerdas de alambre estén colocadas en las ranuras de las poleas. Para iniciar la tuerca sobre el perno, sostenerla entre los dedos e insertar detrás de la placa ancla para polea. Terminar apretando la tuerca con unas pinzas.

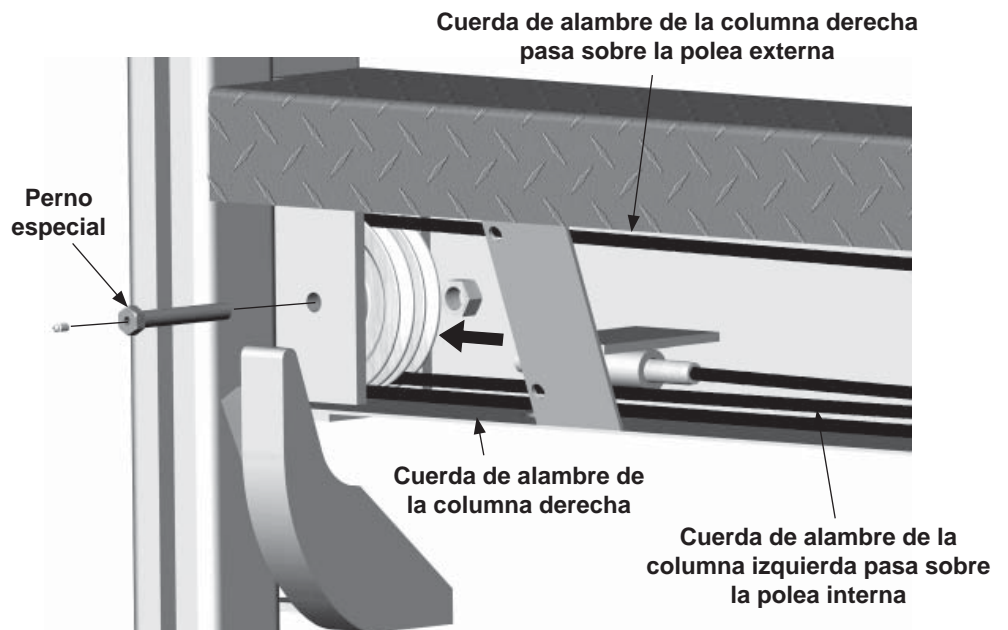
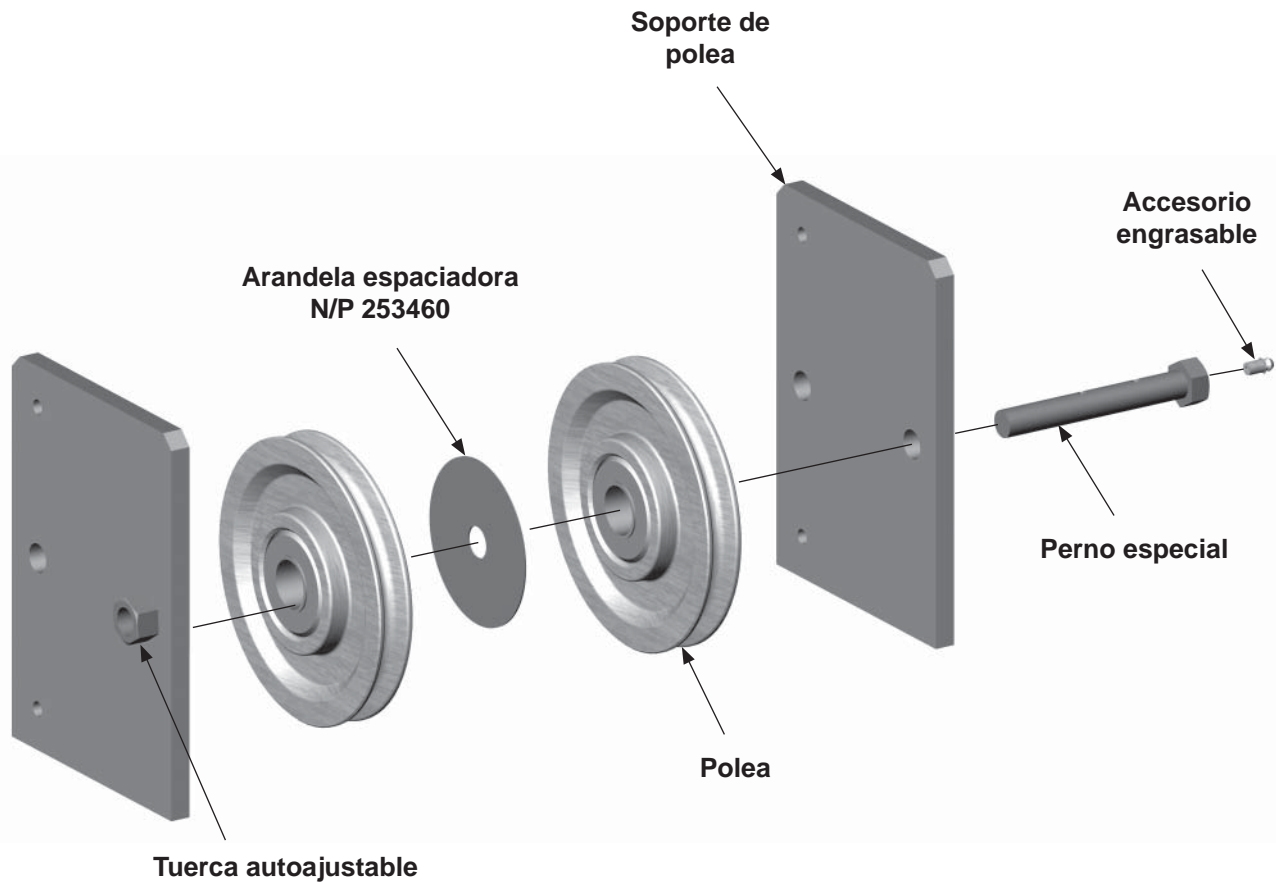

Fig. 23-2

Reemplazo de partes

Reemplazo de cuerda de alambre - Cont.



Se muestran las poleas para los RC-2 y RC-3 extremos de cilindro y soporte de polea inferior izquierda

Fig. 24-1

9. Mover el ensamble de cilindro hacia la izquierda. Instalar la polea de la columna derecha. Asegure que la cuerda de alambre esta sobre la ranura. La instalación de la polea de columna derecha es similar a la de la columna izquierda.

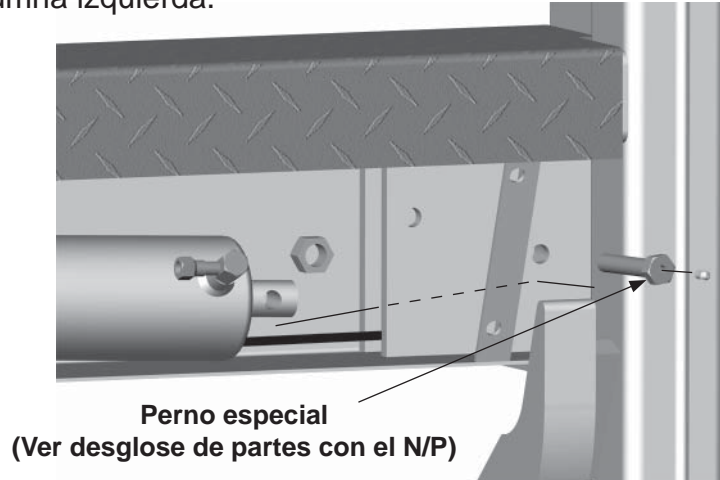

Fig. 25-1

10. Instalar el extremo trasero del cilindro en la placa ancla derecha. Este perno es idéntico al de la polea derecha. **Es un Perno especial. No se permiten sustituciones.**
11. Instalar las dos poleas en las placa de ancla de cilindro. Asegurar que **ambas cuerdas de alambre están sobre** las ranuras. El perno de polea es **un Perno especial. No se permiten sustituciones.**
12. Ambas columnas deslizantes ya pueden ser retiradas y bajadas por los ensambles de columna. Esto abarcará casi toda la longitud de la cuerda de alambre.

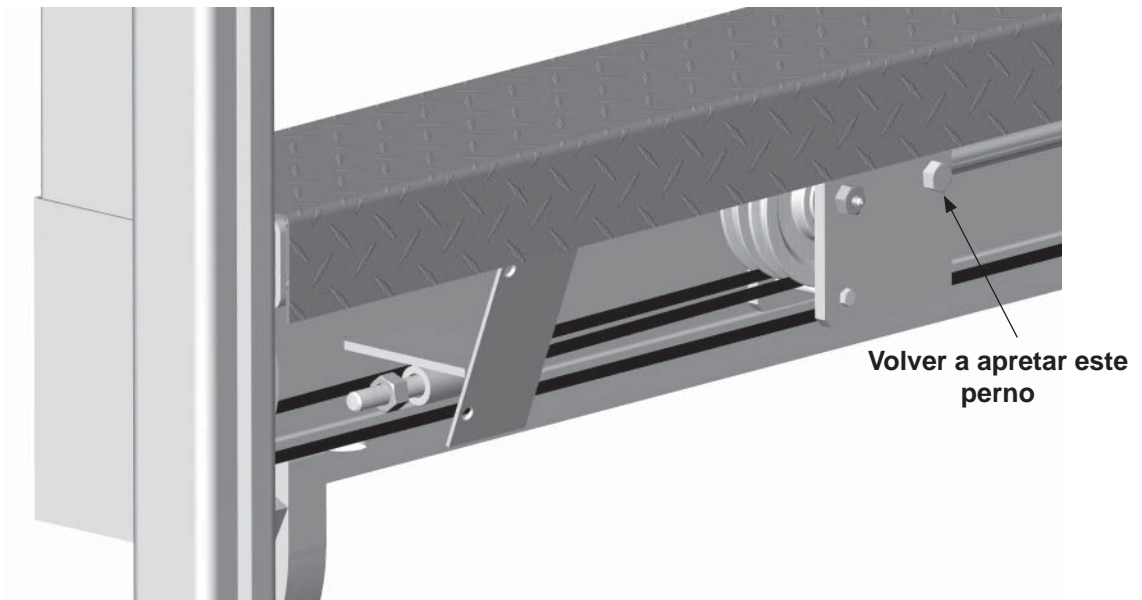

Fig. 25-2

Reemplazo de partes

Reemplazo de cuerda de alambre - Cont.

13. Instalar las dos tuercas restantes a los accesorios de extremo en el alambre. Deslizar las tuercas hacia abajo por accesorios para abarcar el alambre restante.

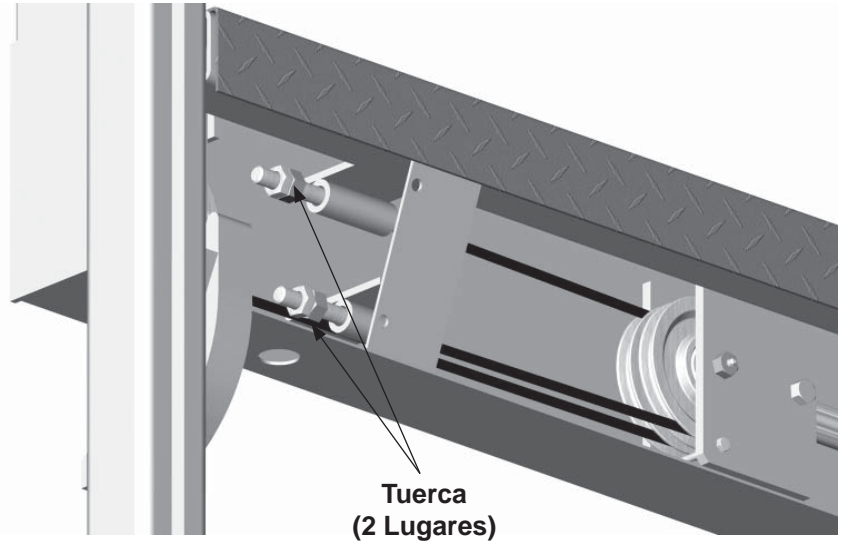

Fig. 26-1

⚠ ADVERTENCIA

Revisar que todos los pernos están apretados antes de operar el elevador.

Nota: Se puede usar un desarmador para colocar las placas de paro dentro de la columna. Instalar y asegurar arandelas.

Nota: Las placas de paro externas son las mismas para todos los elevadores de riel **MAXON**.

14. Instalar la placa de paro en la columna. La placa debe quedar debajo de las puntas de los bloques soldados y al ras.

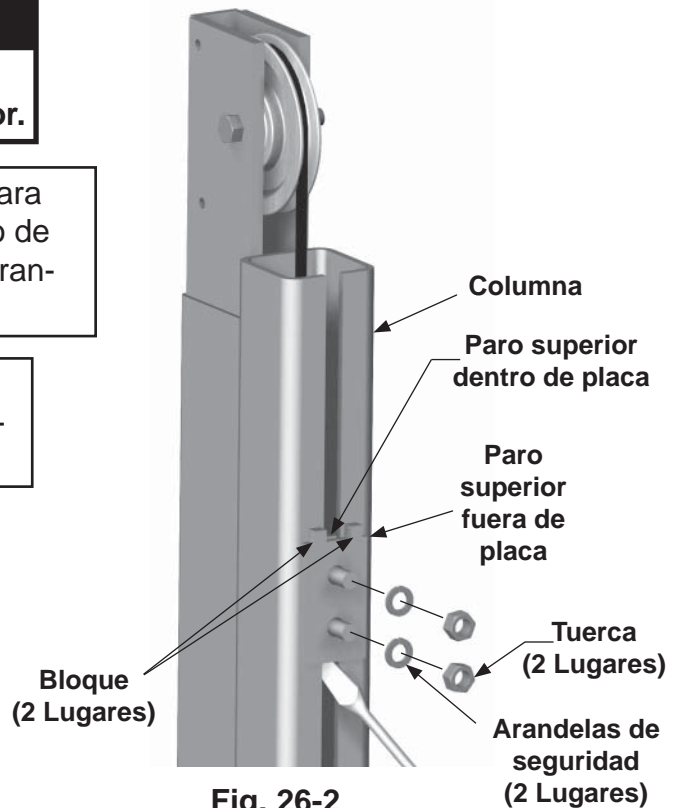
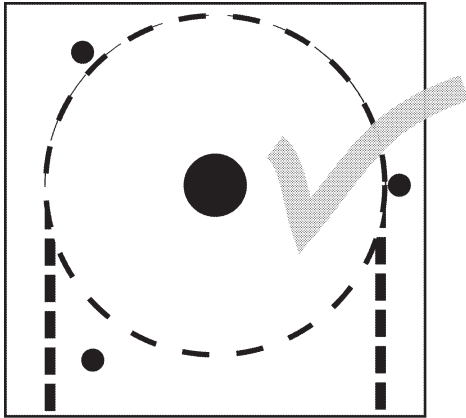

Fig. 26-2

PRECAUCION

Para prevenir daños de la polea cubrir el perno después de instalar las tapas, asegure que el alambre esta sobre la ranura en V de la polea. No permita que la cuerda de alambre quede entre el perno trasero y la tapa derecha.



Recorrido correcto para la cuerda de alambre
Fig. 27-1

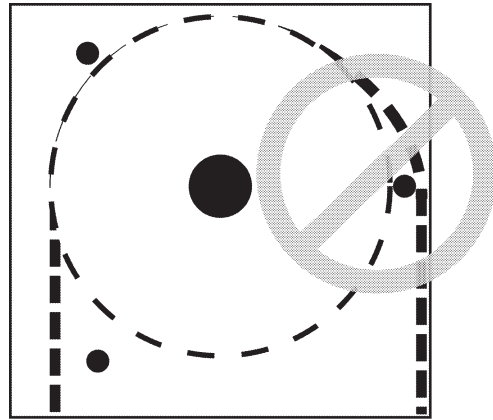

Recorrido incorrecto para la cuerda de alambre
Fig. 27-2

15. Atornillar las tapas de polea a las columnas como lo muestra la ilustración. Atender la **PRECAUCION** para asegurar que la cuerda de alambre pasa por la trayectoria correcta mientras se atornillan las tapas de polea.

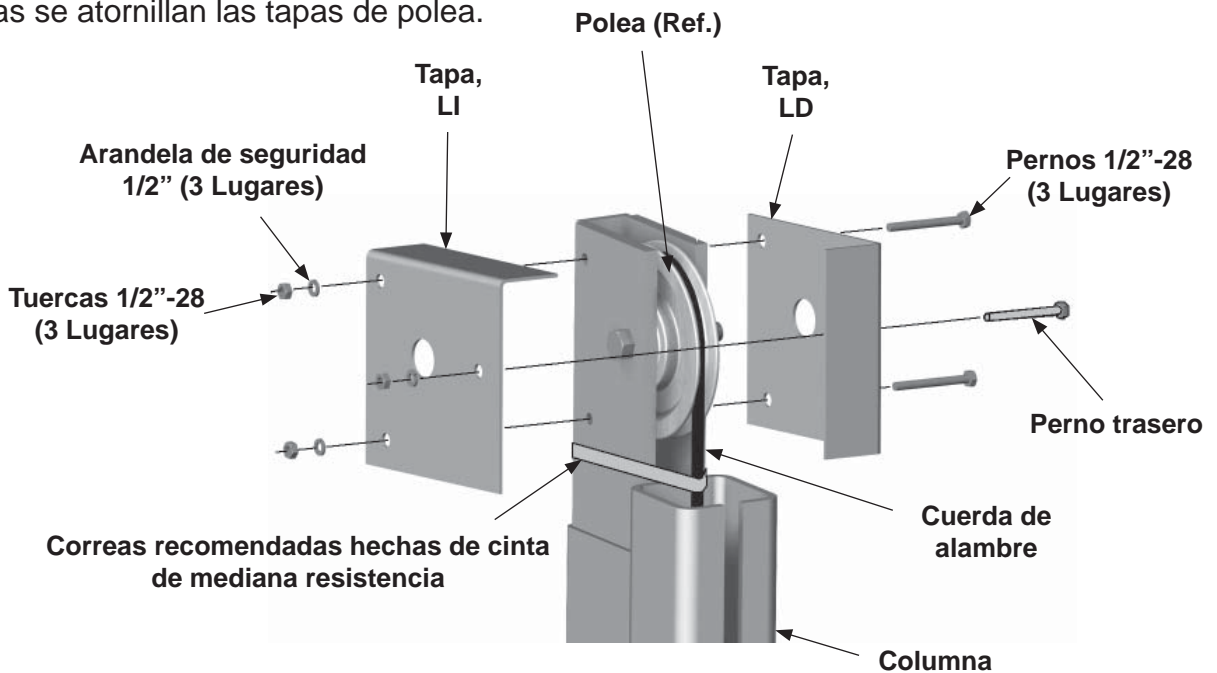

Fig. 27-3

Reemplazo de partes

Reemplazo de cilindro

Nota: Si se necesita reemplazar los pernos de cilindro, ver **Desglose de partes** con el N/P. **No se permiten sustituciones.**

1. Descender plataforma al suelo. Retirar la tapa del ensamble de marco principal. Retirar los pernos del cilindro de las placas ancla de la polea. Descender el cilindro sobre el marco principal.



2. Usando el control remoto del lado de la acera, mover el interruptor de palanca hacia posición de elevar "RAISE" para retraer el eje del cilindro hacia dentro del barril. Liberar el interruptor cuando el eje este aproximadamente retraído hasta la mitad.

3. Desconectar la manguera del cilindro.

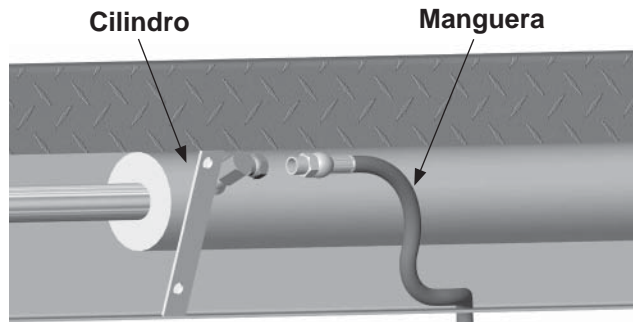

4. El cilindro ya puede ser retirado del ensamble de marco principal.

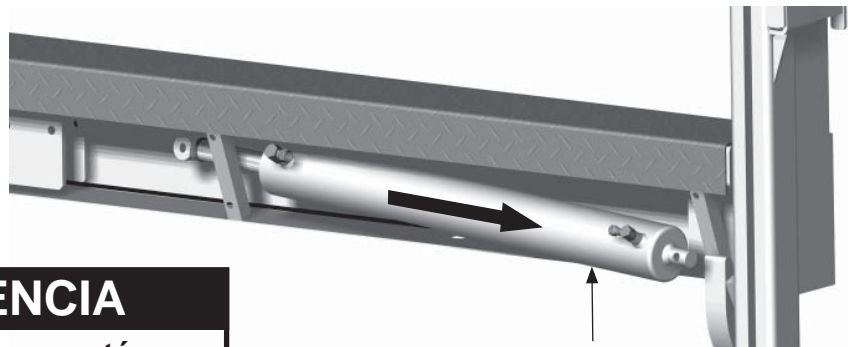

⚠ ADVERTENCIA

Revisar que todos los pernos estén apretados antes de operar el elevador.

5. El reemplazo de cilindro es lo contrario a retirarlo.

MAXON

11921 Slauson Ave. Santa Fe Springs, CA. 90670 (800) 227-4116 FAX (888) 771-7713

Librando el freno de emergencia

Nota: Si la plataforma no desciende en uno o ambos lados, puede ser necesario liberar el freno de emergencia en el lado afectado. Realizar el siguiente procedimiento para liberar uno o ambos frenos de emergencia.

1. Desatornillar la tapa superior de la polea en el lado de la plataforma que no desciende. De ser necesario, desatornille las tapas de ambos lados de la plataforma.
2. Desatornillar el freno superior de la punta de la columna.
3. Con cuidado de no elevar el elevador mas de 1-1/2", activar el interruptor de elevación. Con esto se retraerá el freno manual y permitirá que la plataforma sea bajada. Descender el elevador aproximadamente 12".
4. Atornillar el freno superior a su posición original.
5. Descender y elevar la plataforma en varias ocasiones para verificar que opera correctamente. Atornillar las tapas de polea a las columnas.

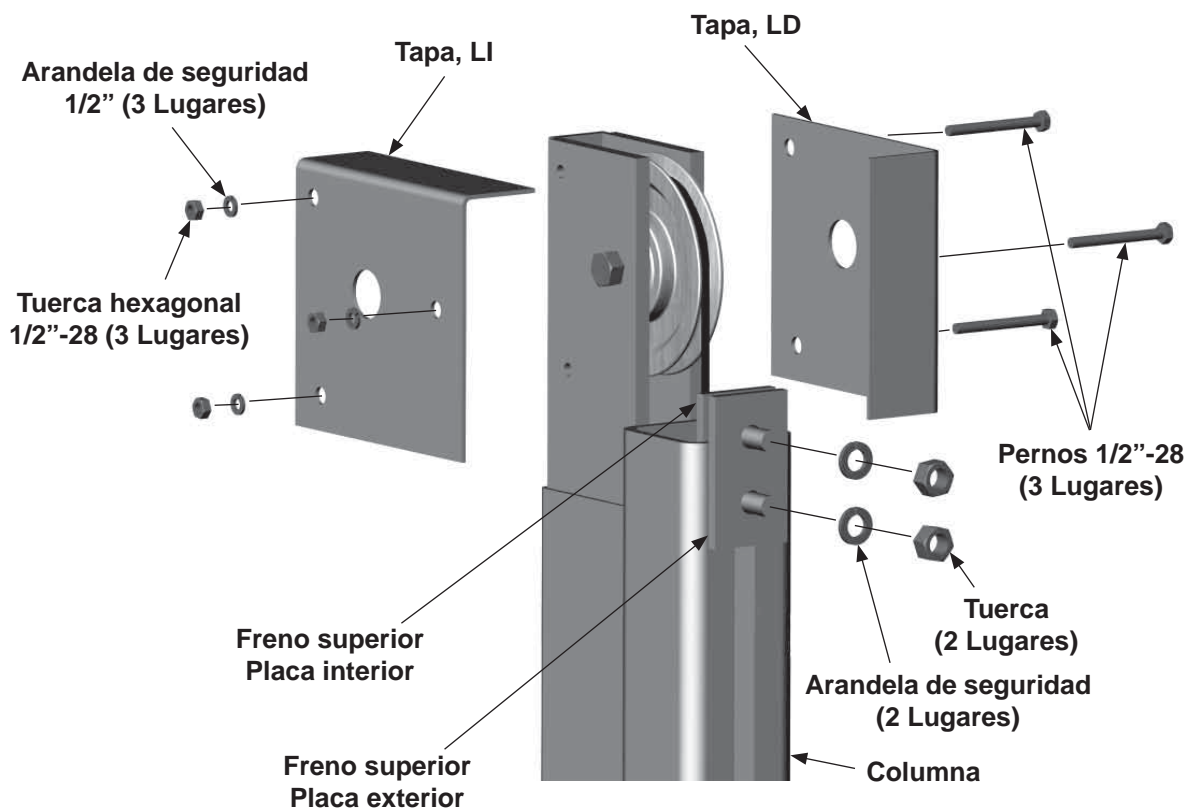
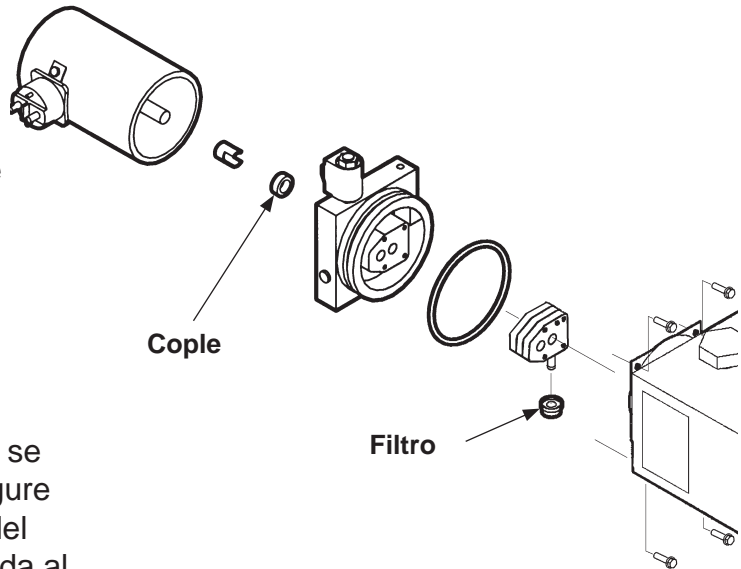

Fig. 29-1

Reemplazo de partes Vara de bomba, cople y filtro

1. Drenar y retirar el contenedor.
Revisar el filtro. Si el filtro está limpio, indica una bomba gastada. Cambiar ensamble de bomba. Para ver los reemplazo, ir a la sección de **Ensamble de bomba (Descenso eléctrico cerrado hidráulico)**.



2. Revisar cople de desgaste. Cuando se instale el ensamble de bomba, asegure que el cople es instalado a la vara del motor y la vara de bomba es instalada al cople.

Fig. 30-1

Revisando solenoide del interruptor

1. Verificar que se suministre corriente a la terminal "A" del solenoide.
Recargar la batería si hay menos de 2 volts.
2. Conectar con un cable las terminales "A" y "C". Si el motor trabaja, revisar el interruptor, las conexiones, y el cable blanco. Corregir las conexiones o reemplazar el interruptor.
3. Conectar las terminales "A" y "B" con un cable de mayor calibre.
Si el motor trabaja, reemplace el solenoide del motor. Si el motor **no trabaja**, reparar o reemplazar el motor de la bomba.

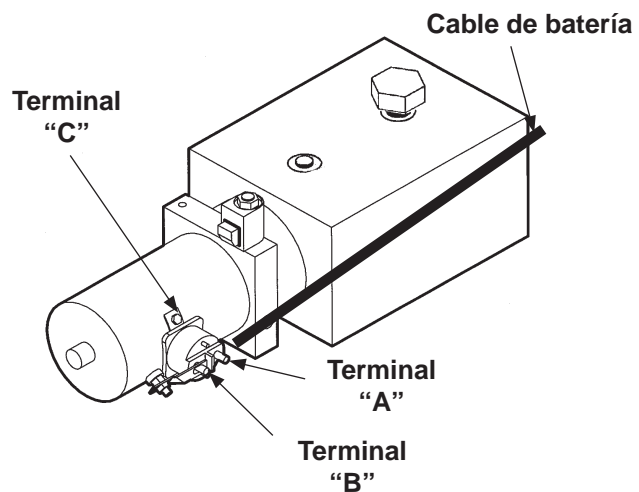

Fig. 30-2

Cable de corriente con fusible

⚠ ADVERTENCIA
No conectar cables a la batería hasta que el elevador este completamente instalado.

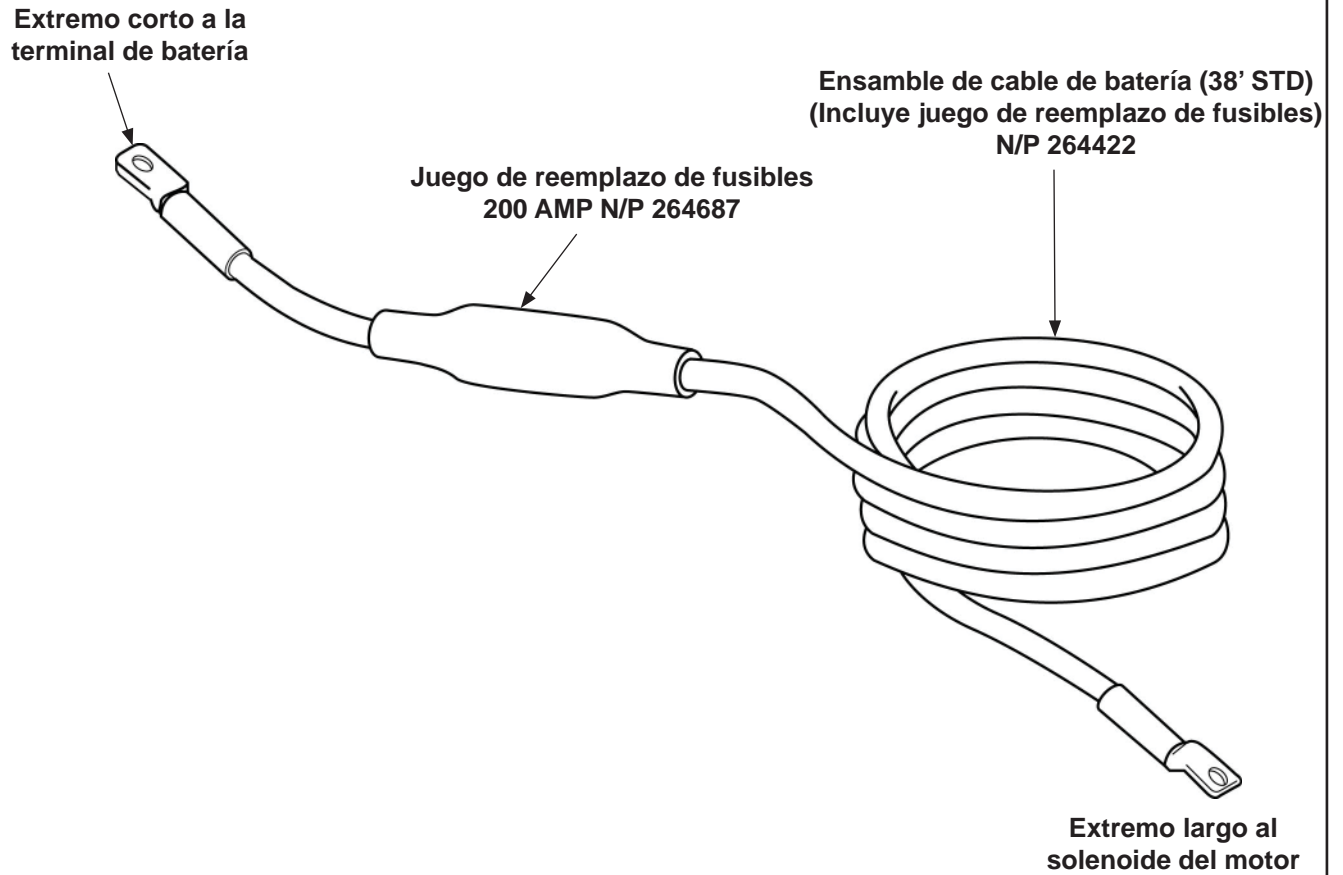



Fig. 31-1

Juegos opcionales de cables de corriente		
Descripción	Número de parte	Figura
40' Ensamble de cable	264848	(Ensamble de cable) 
10' Extensión para ensamble de cable	264849	(Extensión para ensamble de cable) 

Cableado hacia el motor de la bomba

Nota: MAXON recomienda usar grasa dieléctrica en todas las conexiones eléctricas.

1. Mensualmente, revisar el cableado del solenoide del motor en la bomba hacía el elevador/batería del vehículo.

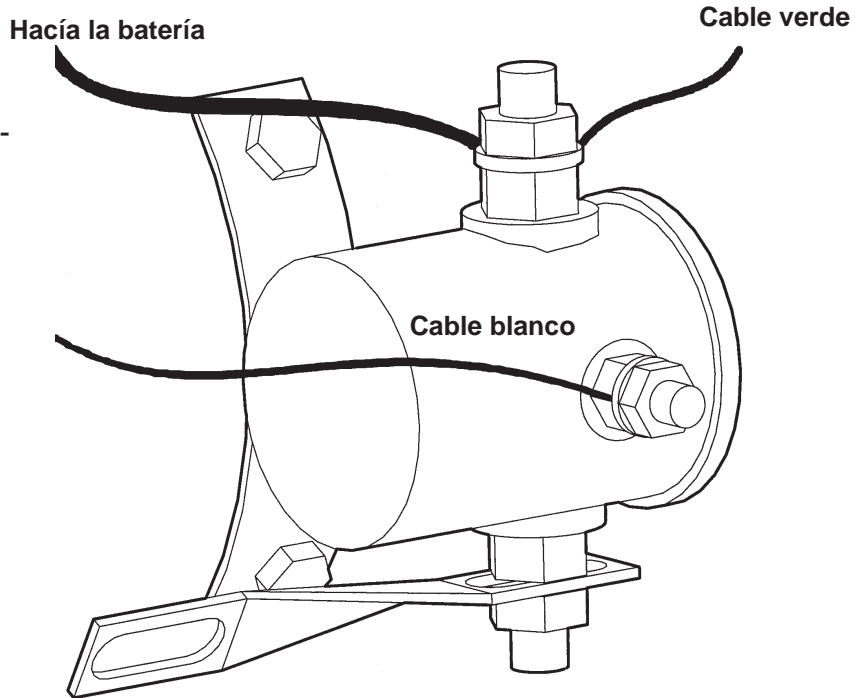

Solenoide del motor antiguo
Fig. 32-1

2. Para prevenir que el elevador tenga fallas, asegure que las conexiones de cableado estén limpias y ajustadas.

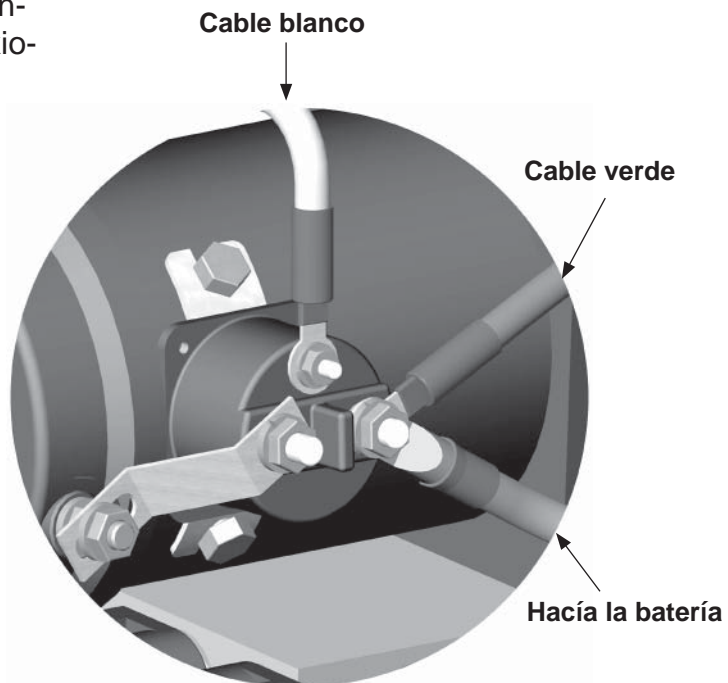

Solenoide del motor actual
Fig. 32-2

Cableado de bomba para cerrado manual

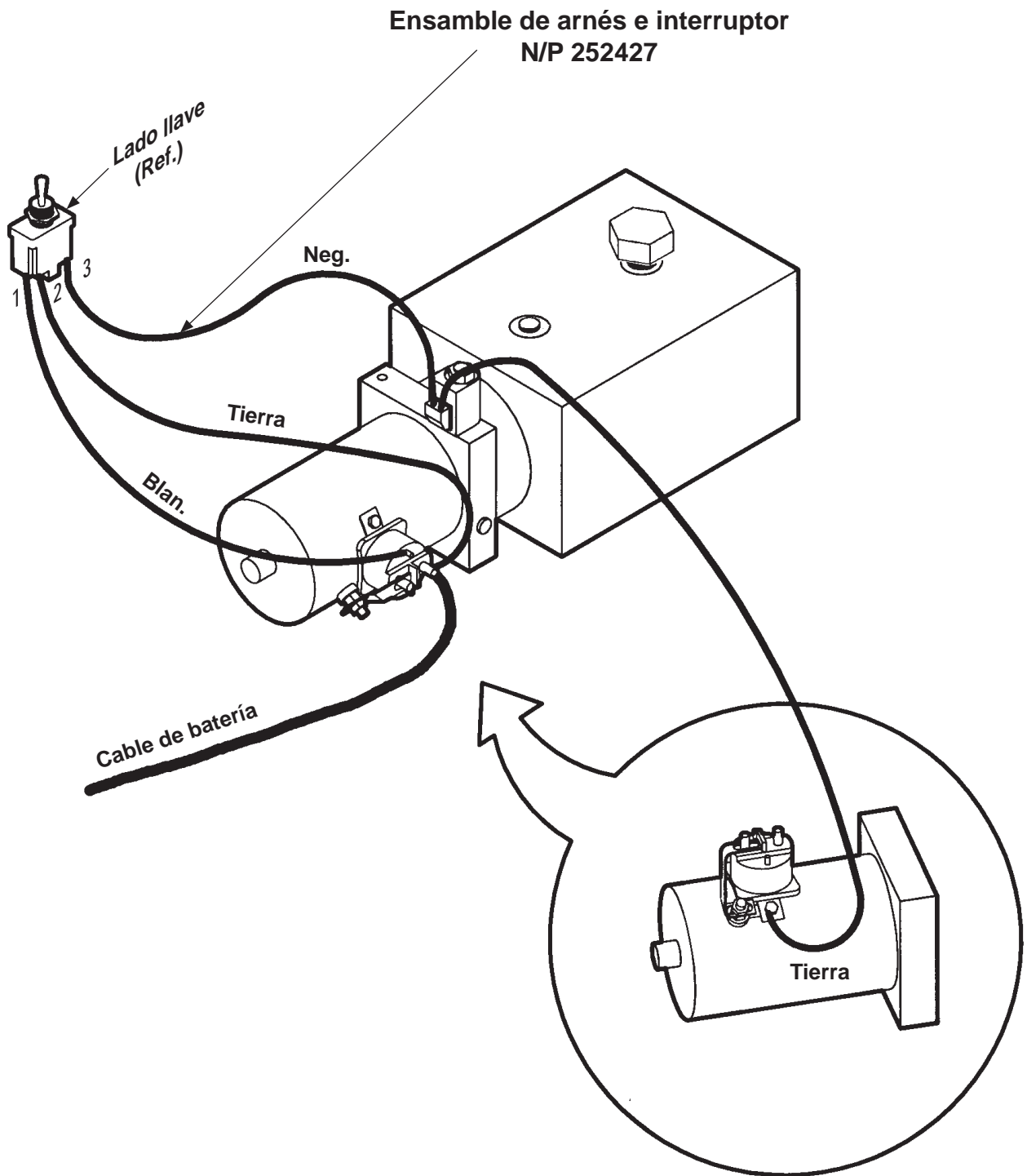

Fig. 33-1

Cableado de bomba para cerrado hidráulico

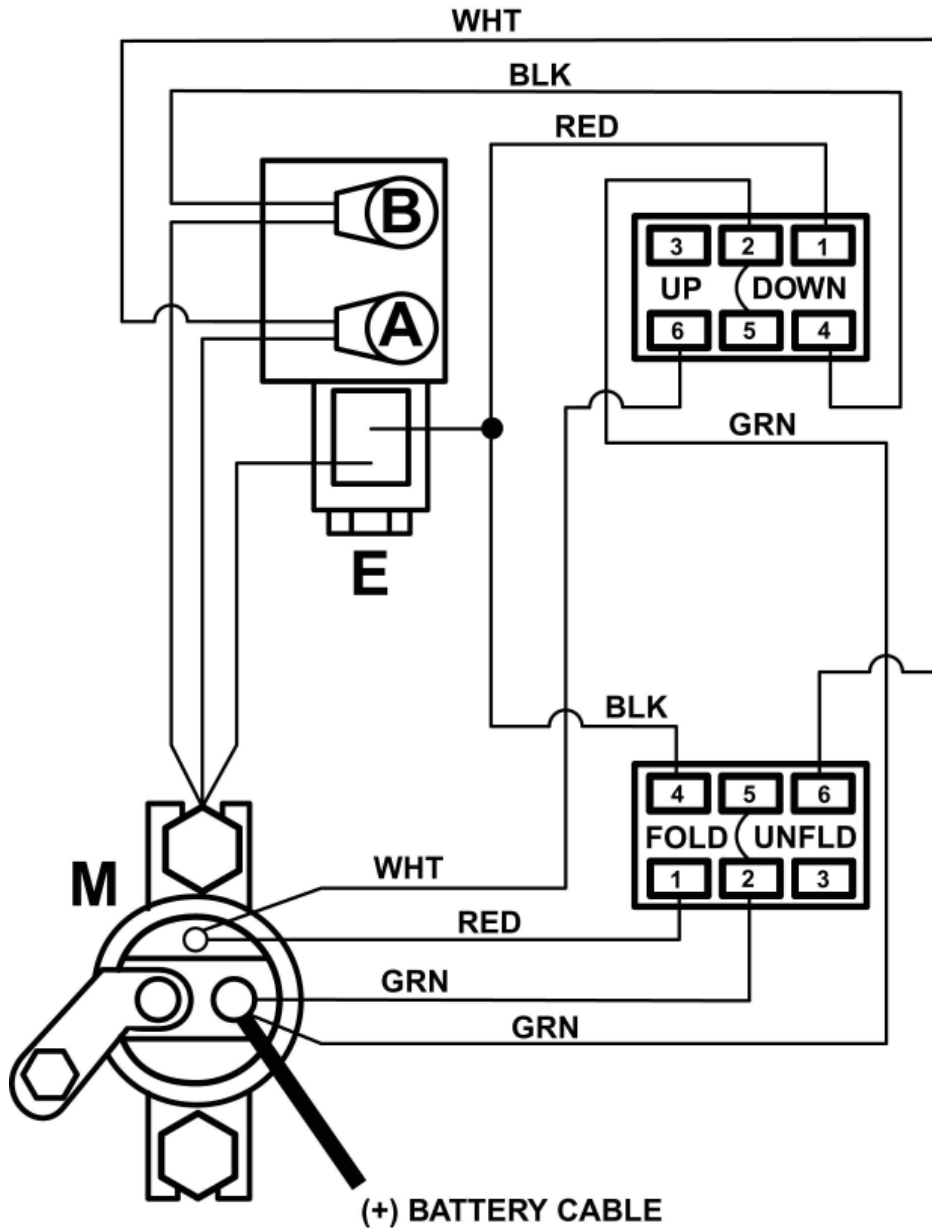

Fig. 34-1

Diagrama para cuerda de alambre

Nota: Mientras el vástago del cilindro se retraiga (indicado por una flecha larga), las cuerdas de alambre se mueven en la dirección indicada por las flechas cortas. Las columnas deslizantes y plataforma se elevarán.

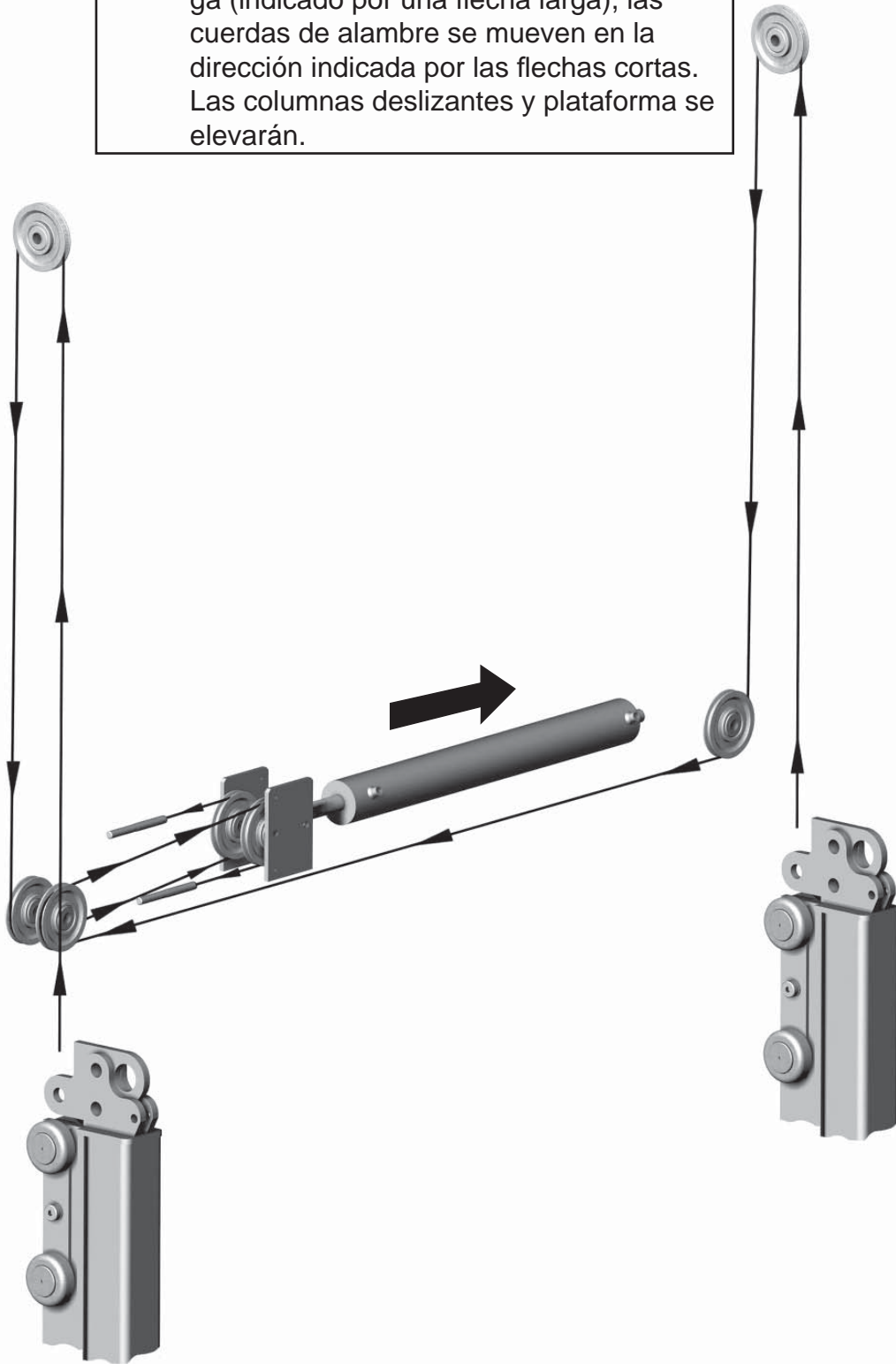

Fig. 35-1

Mantenimiento de la cuerda de alambre

Nota: Los ensamblajes mas importantes de la unidad son las cuerdas de alambre. Éstas se **deben** revisar cada **tres meses** de alambres quebrados y falta de lubricación, particularmente en las áreas donde la cuerda pasa por poleas durante el movimiento de subir y bajar la plataforma.

1. Retirar las tapas superiores de columna de los ensamblajes de columna y del marco principal. Limpiar el área de la cuerda de alambre primero, luego revisar visualmente el área.

ADVERTENCIA

Mantener las manos lejos de la unidad. No revisar las cuerdas de alambre cuando la unidad esté operando.

2. Es necesario poner a trabajar la plataforma por varios ciclos de operación (deteniendo la unidad frecuentemente) para revisar adecuadamente las áreas que se requieren de la cuerda de alambre. La cuerda de alambre esta compuesta de varios hilos de alambre individual (**Fig. 36-1**).
3. Ocurren rupturas por fatiga en varios alambres individuales. Las rupturas son cuadradas y usualmente se encuentran en la corona del hilo (**Fig. 36-2**).

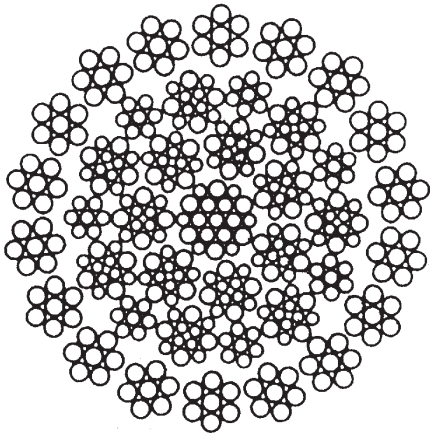

Fig. 36-1



Fig. 36-2

Nota: La placa de “**ADVERTENCIA**” de la tapa en el extremo derecho del marco principal indica información específica respecto a alambres rotos.

4. Las cuerdas de alambre vienen lubricadas internamente de fabrica. Sin embargo, si al revisar los alambres se ven secos, engrasarles con grasa para automóvil para prolongar la vida de la cuerda de alambre.
5. Si 6 o más alambres se rompen 2-1/2” o mas longitud de alambre, la cuerda debe ser reemplazada. Ver **Reemplazo de cuerda de alambre**.

Ajustes

Ajuste de cuerda de alambre (Cuerdas nuevas)

1. Usando el interruptor del lado de la acera, elevar la plataforma hasta que quede casi al nivel de la superficie superior del ensamble del marco principal.

ADVERTENCIA

No permita que las columnas deslizantes lleguen a los topes de freno.

2. Liberar el interruptor de palanca. Revisar que la plataforma este a nivel. La plataforma puede ser descendida cuando realice este ajuste. Ver ilustraciones.

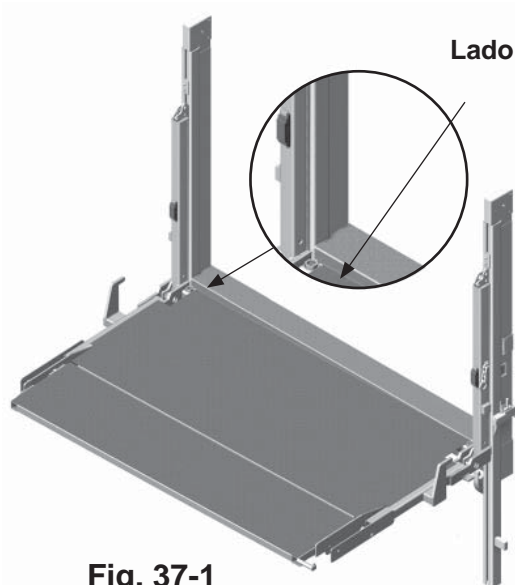

Fig. 37-1

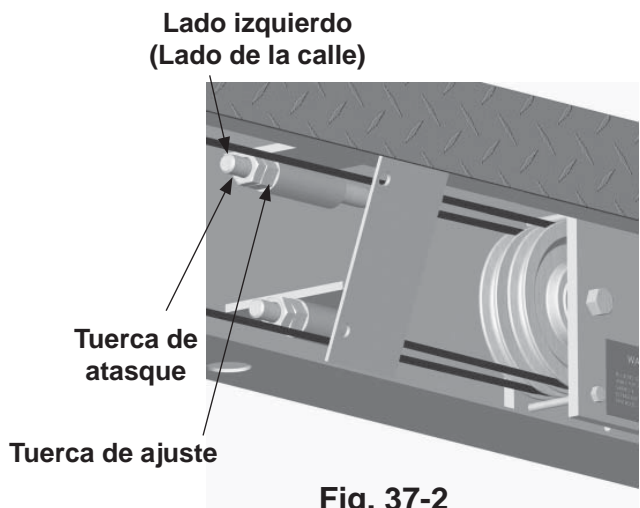

Fig. 37-2

3. Si la plataforma no esta a nivel, ajustar la cuerda de alambre. Para ajustar la cuerda de alambre superior e inferior, correr tuerca de ajuste contra el tubo hasta que la plataforma este a nivel.

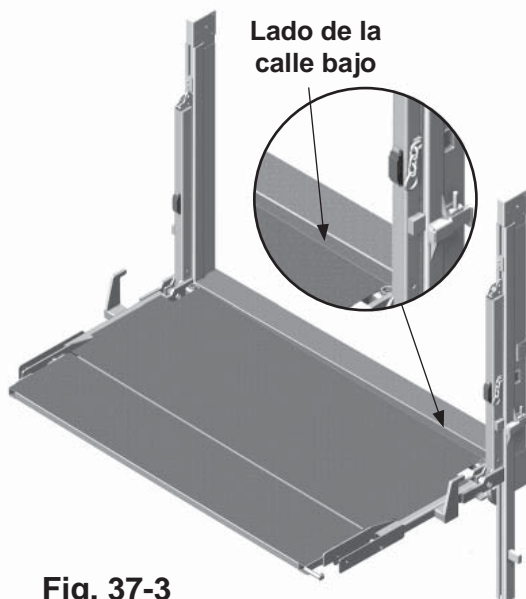

Fig. 37-3

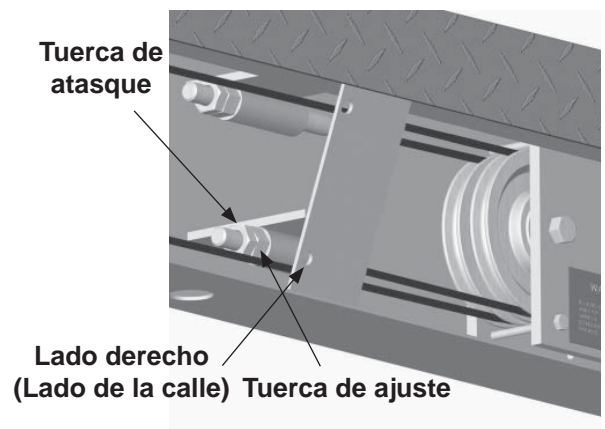

Fig. 37-4

Ajuste de cuerda de alambre (Cuerdas nuevas) - Cont.

4. Usando el interruptor del lado de la acera, elevar la plataforma hasta que los frenos de las columnas deslizantes estén alrededor de 1/4" de los frenos del ensamble de columna. Liberar el interruptor de palanca. **No permita que las partes superiores de las columnas deslizantes lleguen a los frenos. Debe haber una brecha.**
5. Revisar la longitud de vástago que sale del cilindro. Debe haber un mínimo de 1-1/8". Ambas cuerdas requieren ajuste igual para esta dimensión.
6. Correr plataforma hasta el ensamble del marco principal y revisar que la plataforma permanezca a nivelada. Ajustar de ser necesario.

Nota: El siguiente procedimiento permite que la columna deslizante del lado de la acera pegue con el freno 1/2" antes que la columna deslizante del lado de la calle. Este ajuste se hace en el accesorio del alambre bajo "inferior" (cuerda de alambre del LD, lado de la acera).

7. Apretar la tuerca de ajuste contra el tubo aproximadamente de 6-8 giros. Elevar la plataforma. Tan pronto como la columna deslizante del lado de la acera toque el freno, liberar el interruptor. Revisar la distancia entre la parte superior de la columna deslizante y el freno del lado de la calle. Si la medición resulta de 1/2", el ajuste es correcto. Si no, descender la plataforma y ajustar la cuerda de bajo "inferior" de nuevo. Elevar la plataforma y liberar el interruptor cuando la columna deslizante del lado de la acera toque el freno. Revisar la medida entre la parte superior de la columna deslizante del lado de la calle y el freno. Este ajuste se debe realizar probablemente dos o tres veces para obtener la dimensión de 1/2".

Nota: Durante este ajuste, la plataforma suele tender a subir un poco de nivel. Esto es temporal. Después que la unidad es probada y opere con carga sobre la plataforma, la unidad se corregirá sola.

8. Cuando el ajuste es correcto, descender la plataforma, apretar la placa de freno y tuerca de atasque contra la tuerca de ajuste en ambos accesorios de cuerda de alambre.
9. Reemplace todas las tapas. Centrar la carga (aproximadamente 500 lb.). Sobre la plataforma.
10. Realizar 20 ciclos aproximadamente de elevar y descender la carga para asentar las cuerdas de alambre.
11. El ajuste ha sido completado y el elevador esta listo para usarse.

Ajuste de cuerda de alambre

Nota: Bajo condiciones normales de operación (usando la unidad a la capacidad indicada), las cuerdas de alambre no requieren ajuste en la revisión del periodo trimestral. Sin embargo se recomienda revisar la unidad en ese momento.

1. Retirar la tapa del ensamble del marco principal.
2. Usando el interruptor de control del lado de la acera, elevar la plataforma. Observar las partes superiores de las columnas deslizantes LI y LD de la unidad. Ambas columnas deslizantes deben pegar con los frenos de los ensambles de columna al mismo tiempo. Liberar el interruptor de palanca.
3. En el ensamble del marco principal, revisar la longitud de vástago que sale del cilindro. Debe sobresalir 1" (o más). Bajo estas condiciones, las cuerdas de alambre **no necesitan** ajuste.

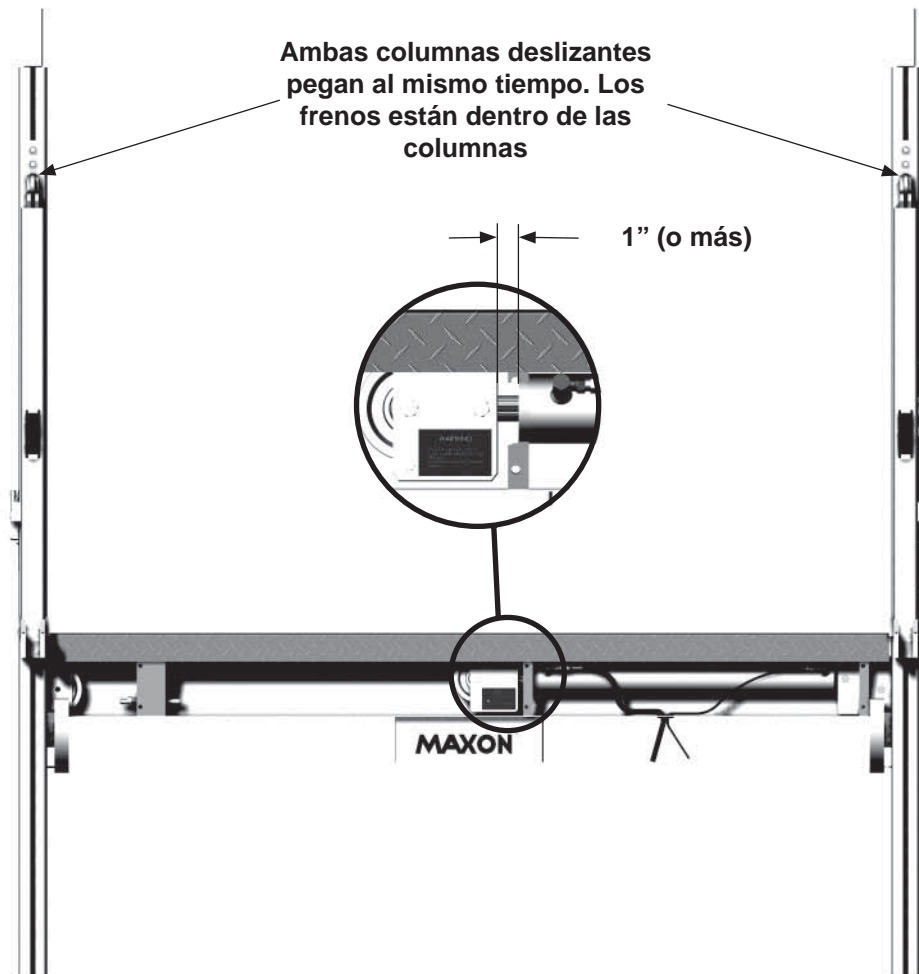
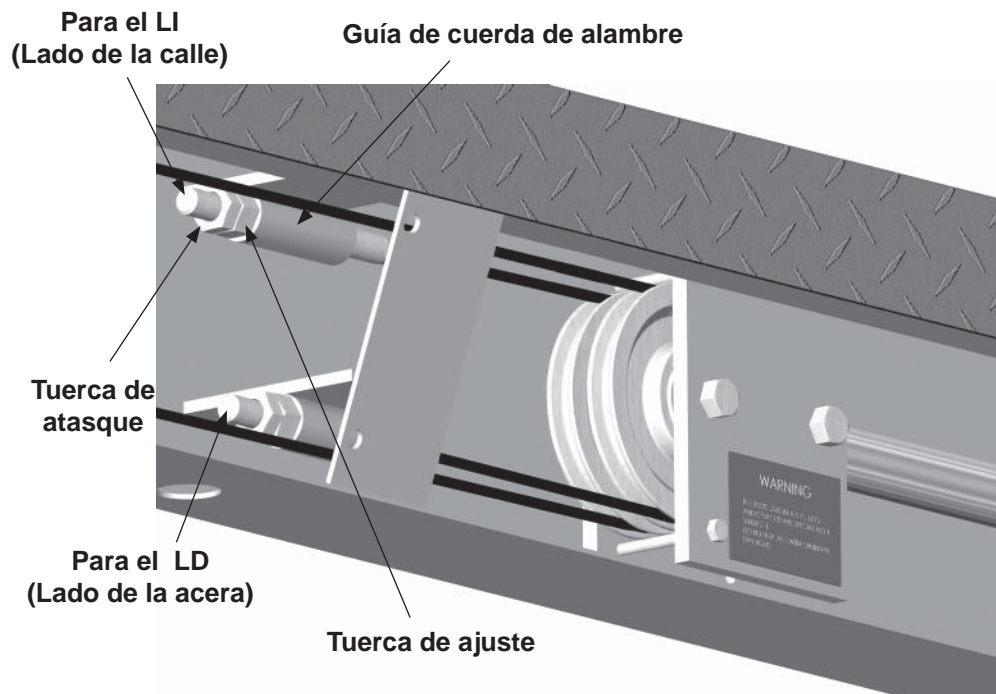

Fig. 39-1

4. Si una columna deslizante pega con el freno y la otra no, el alambre de la cuerda se ha estirado en la columna deslizante (y no pega con el freno) o el vástago del cilindro quedó al fondo del barril.
5. Medir la brecha entre la columna deslizante y el freno. Ajustar con las instrucciones de la próxima página.

6. Descender la plataforma hasta el suelo.
7. Si la columna deslizante del **lado izquierdo** no esta tocando el freno, la cuerda de alambre del **lado izquierdo** necesita ser ajustada.
8. Si la columna deslizante del **lado derecho** no esta tocando el freno, la cuerda de alambre del **lado derecho** necesita ser ajustada.



Ajuste de cuerda de alambre LI
Fig. 40-1

Nota: El ajuste del lado izquierdo (lado de la calle) se muestra. Si la cuerda de alambre del lado derecho (lado de la acera) se esta ajustando, el accesorio bajo de la cuerda de alambre (LD) necesita ser ajustado.

9. Aflojar la tuerca de atasque. Con unas pinzas, atornillar la tuerca de ajuste en sentido de las manecillas del reloj para jalar el accesorio de la cuerda de alambre a través de la guía. Por ejemplo, si la brecha entre la columna deslizante y el freno es de $3/8$ " , ajustar la tuerca contra la guía hasta que $3/8$ " del accesorio de cuerda haya sido jalado a través de la guía.
10. Puede no ser posible obtener el ajuste correcto la primera vez. Operar la unidad y revisar las columnas deslizantes. Si ambas columnas deslizantes pegan con los frenos al mismo tiempo y 1" de vástago del cilindro es visible, el ajuste es correcto. Si no, descender la plataforma al suelo y ajustar de acuerdo a la tuerca. Operar la unidad y revisar de nuevo. Cuando el ajuste sea correcto, apretar la tuerca de atasque.

Ajuste de seguidor de leva

Nota: El seguidor de leva no debe ser ajustado al punto donde la cadena engancha holgadamente. Una brecha de 1/8" de la cadena al clavo es suficiente.

1. Rotar la manija de cerrado en sentido de las manecillas del reloj hasta que los seguidores de leva queden contra los pernos de ajuste.
2. Elevar la plataforma hasta que uno de los brazos de los seguidores de leva este tocando el perno de ajuste.
3. Desatornillar el perno de ajuste del lado opuesto hasta que este toque al brazo seguidor de leva.
4. Continuar elevando la plataforma hasta que alcance los frenos superiores. Enganchar la cadena de retención de plataforma.
5. Si la cadena no engancha, desatornille ambos pernos de ajuste para seguidor de leva un poco más.
6. Repetir pasos 4 y 5 hasta que la cadena se enganche.
7. Abrir la plataforma y doblar la placa retenedora contra el extremo plano de los pernos.

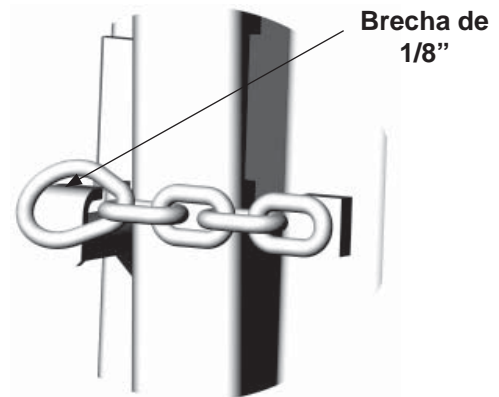

Fig. 41-1

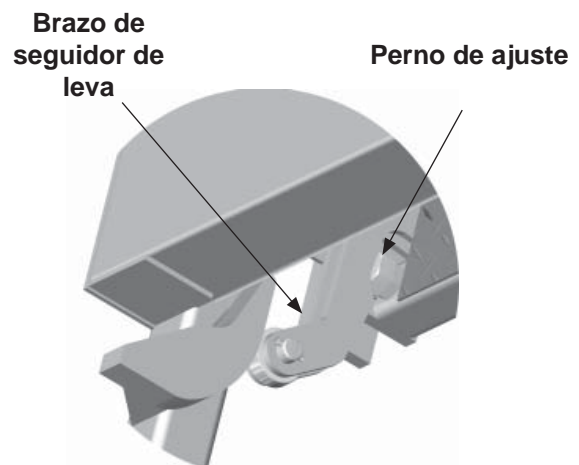

Fig. 41-2

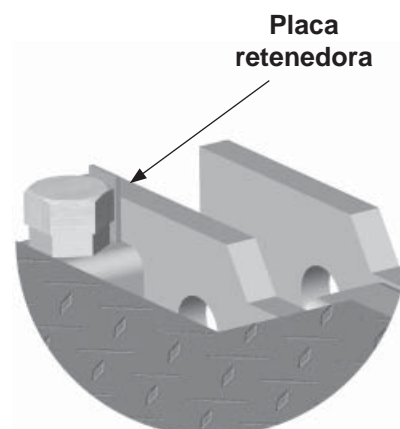

Fig. 41-3

Ajuste para presión de bomba

1. Descender la plataforma al nivel del suelo para liberar la presión de las mangueras. Retirar el ensamble de manguera y manivela del puerto "B" (3/8 NPT).
2. Instalar un indicador de 1 a 0-3000 PSI (art. 1) al puerto "B". Retirar la tapa de válvula (art. 2) del bloque de bomba (art. 3).
3. Usando el interruptor de **elevantar/descender** del lado de la acera del vehículo, elevar la unidad y revisar la lectura del indicador. Ajustar la válvula de escape a un ajuste de presión de **2750 PSI**.
4. Activar el interruptor de **elevantar/descender** en varias ocasiones para verificar que la presión mostrada en el indicador permanece ajustada apropiadamente (Fig. 42-1).

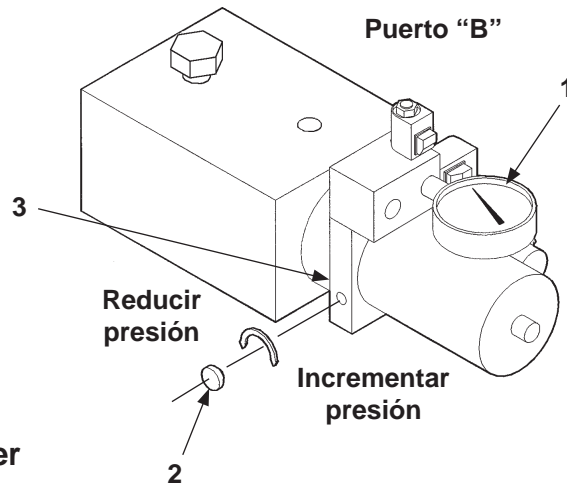

Fig. 42-1

⚠ ADVERTENCIA

Ajustar la presión más alto de lo recomendado puede hacer que el elevador levante carga en exceso a su capacidad indicada.

5. Si la unidad no mantiene la lectura de presión, puede ser necesario retirar y revisar la válvula de escape y sus componentes (Fig. 42-2). Revisar desgaste o cortadas en el resorte (art. 4) y bola (art. 5). Reemplace cualquier parte dañada antes de re-ensamblar la unidad.
6. Para asentar la bola después del re-ensamble y, insertar una vara de 3/16" de diámetro a través del resorte y golpear la bola contra el asiento con un martillo.

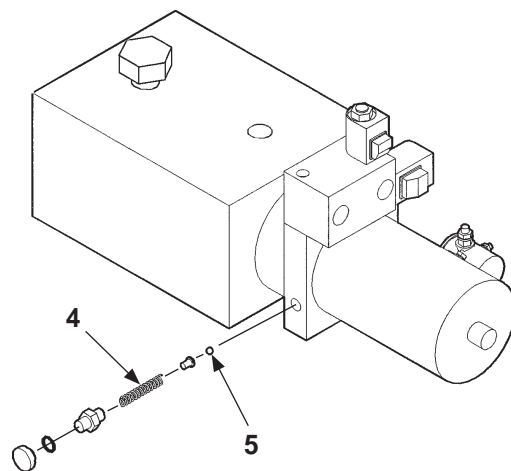

Fig. 42-2

Esta página fue dejado en blanco intencionalmente

Inspección de 3 puntos de cadena

Nota: Es necesario realizar la siguiente inspección para asegurar que el elevador RC este trabajando correctamente. Si cualquier otra inspección y/o correcciones no son realizados, el ensamble de cadena puede quedar atorado e impedir que el elevador opere.

1. Desplegar la plataforma a alrededor de 10" de la posición de anclado (**Fig. 44-1**). Luego, asegure que ambos **frenos de cadena (Fig. 44-1A)** están en su lugar y ambas **cadena (Fig. 44-1)** no están torcidas. Luego, asegure que las **tapas de cadena (Fig. 44-1)** están posicionadas correctamente (**Fig. 44-1**) y atornilladas a la **cadena** con sujetadores mostrados en **Fig. 45-1B**.

2. Si las **cadena** están torcidas o las **tapas de cadena** están incorrectamente posicionadas, desplegar y descender la plataforma al suelo. Desatornillar el extremo superior de la cadena de la columna como se muestra en **Fig. 45-1C**. Enderezar la cadena hasta que cada dos eslabones estén en una línea recta y vuelva a apretar.

3. Si la **tapa de cadena** no esta posicionada correctamente (**Fig. 44-1**), medir la longitud de la plataforma abatible ("A") (**Fig. 45-1A**). Luego mida la distancia ("B") del **centro de clavo de seccion de plegado** para centrar el **perno de la bisagra de la plataforma abatible (Fig. 45-1D)**. Después de medir "A" y "B", encontrar la posición correcta de "L" para las **tapas de cadena** en la **Tabla 1 en la próxima pagina**. Atornillar la tapa de cadena a la cadena (**Fig. 45-1B**).

4. Elevar y plegar la plataforma alrededor de 10" de la posición de anclado (**Fig. 44-1**). Revisar la correcta posición de la **tapa de cadena (Fig. 44-1)**. Si ambas **tapas de cadena** están posicionadas correctamente, el procedimiento ha sido terminado. Si la posición es incorrecta para la **tapa de cadena** en cada lado, ir al **paso 5**.

5. Marcar la cadena donde el extremo de la **tapa de cadena** deba quedar (**Fig. 44-1**). Abrir la plataforma. Desatornillar la **tapa de cadena (Fig. 45-1B)**. Mover la **tapa de cadena** hasta la marca en la **cadena (Fig. 44-1)**. Atornillar la **tapa de cadena (Fig. 45-1B)** hasta la posición correcta. Repita el **paso 4**.

Buscar en MAXON las refacciones. Todo el equipo agregado es de calidad grado 8.

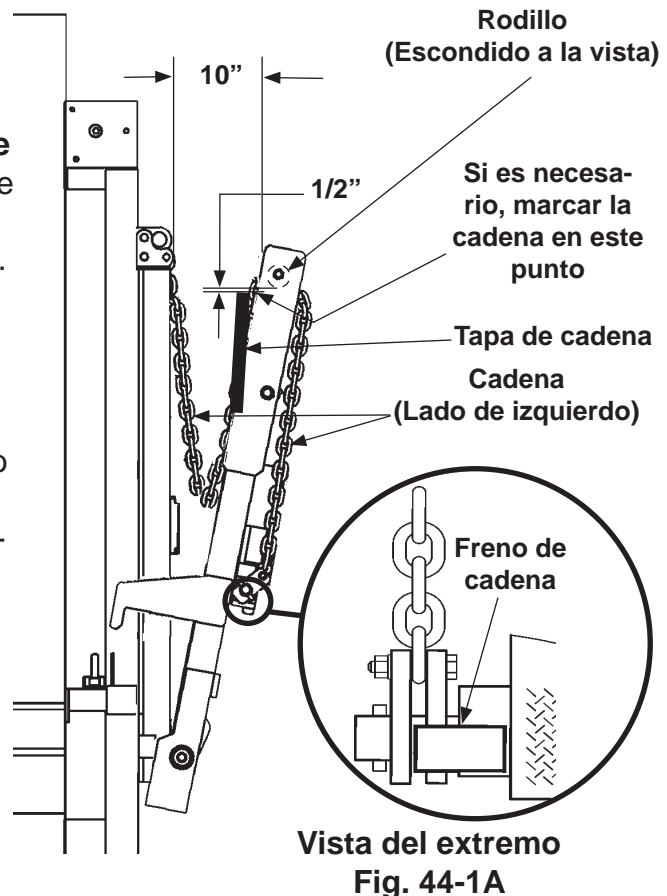

Cadenas en elevadores típicos de la serie RC (Se muestra LI)
Fig. 44-1

MAXON

11921 Slauson Ave. Santa Fe Springs, CA. 90670 (800) 227-4116 FAX (888) 771-7713

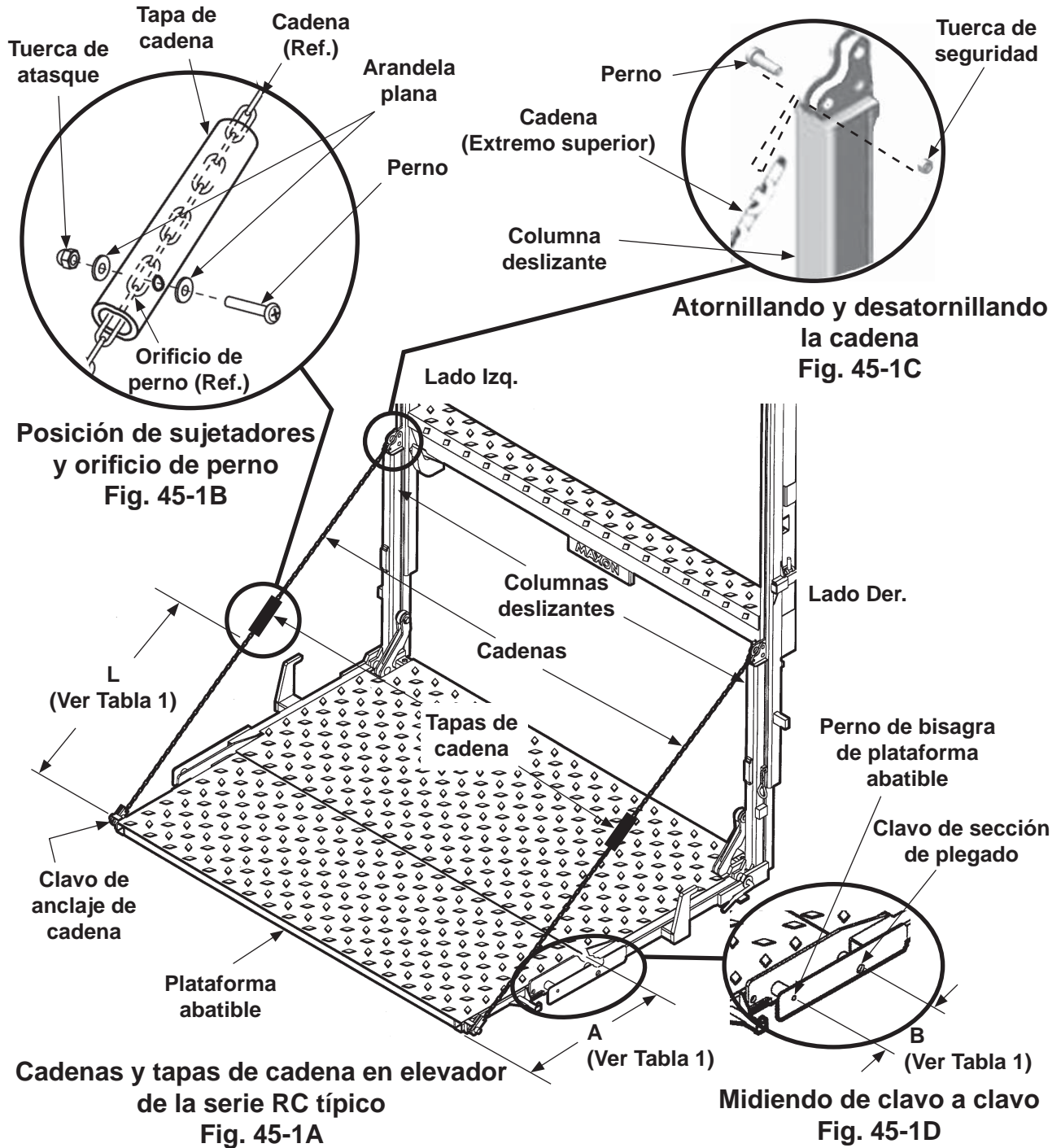

Si la distancia "A" de plataforma abatible =	18"	18"	24"	24"	30"	30"	36"	36"	42"	42"
Y la distancia "B" de clavo a clavo =	10"	14"	10"	14"	10"	14"	10"	14"	10"	14"
La posición de tapa de cadena = "L"	31"	35"	37"	41"	43"	47"	49"	53"	55"	59"

Tabla 1

Desglose de partes

Ensamble principal - 1

MAXON[®]

11921 Slauson Ave. Santa Fe Springs, CA. 90670 (800) 227-4116 FAX (888) 771-7713

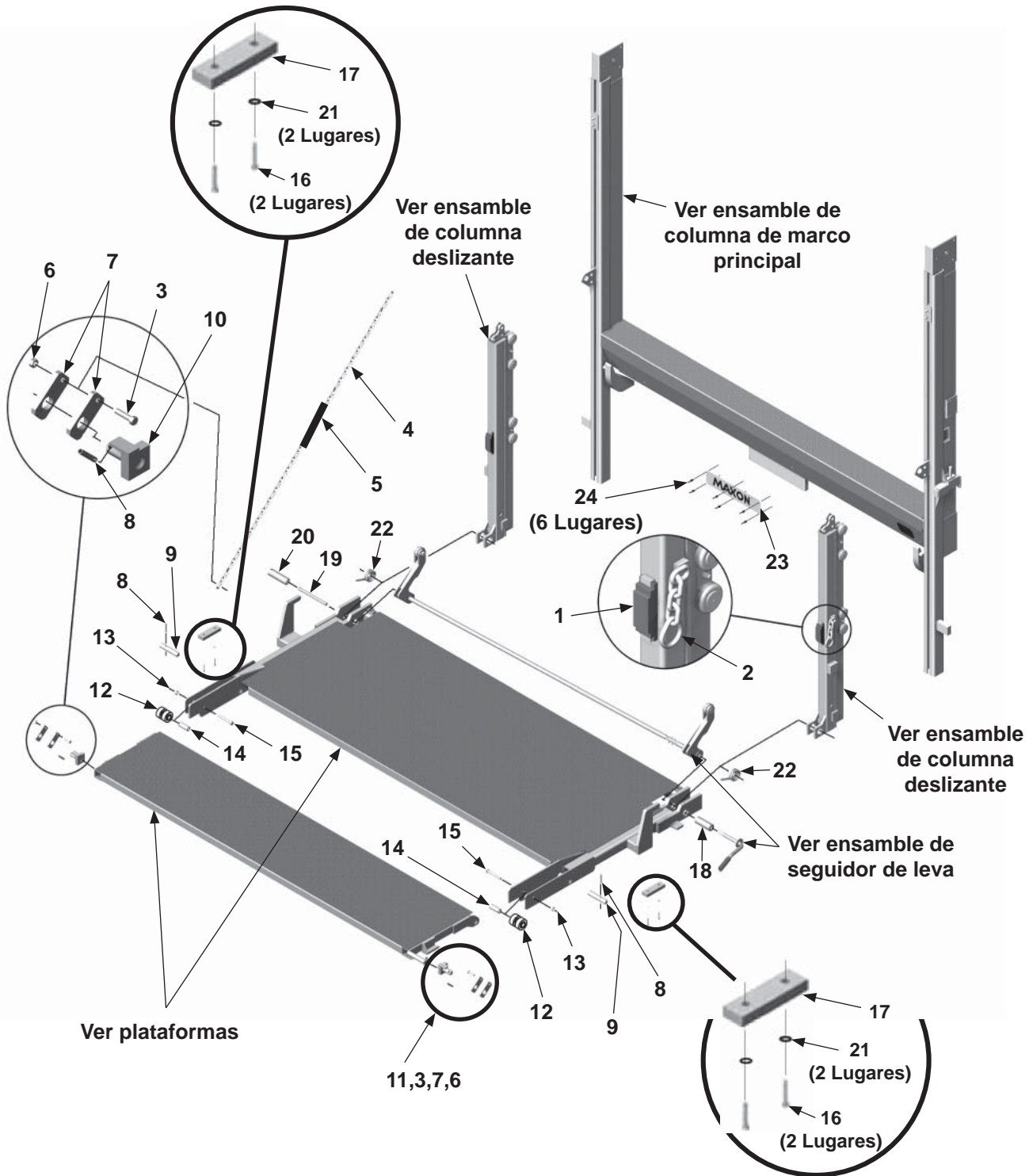

Art.	Cant.	N/P	Descripción
1	2	227426	Defensa de hule
2	1	250784	Retenedor de plataforma (plataforma de 1 Pza.)
		252452	Retenedor de plataforma (plataforma de 2 Pzas.)
3	4	030041	Perno, 3/8"-24 X 1-1/2" Lg.
4	2	(Ver Diagrama de cadena)	Cadena
5	2	202840	Manguera, Cadena
6	4	203853	Tuerca de seguridad, 3/8"-24
7	4	202671	Eslabón de columna deslizante, 3-3/8" Lg.
8	5	221416	Clavo de rodillo, 3/8" X 2" Lg.
9	2	251859	Clavo, sección de plegado
10	1	222210-01	Soporte, Ancla de cadena (LI)
11	1	222210-02	Soporte, Ancla de cadena (LD)
12	2	280594-01	Rodillo, nylon
13	2	901016-1	Tuerca de seguridad, Cabeza delgada, 1/2"-20
14	2	280596-01	Cojinete
15	2	202466	Perno, 1/2"-20 X 3-5/8" Lg.
16	4	225279	Tornillo cabeza hexagonal, 1/4"-14 X 1-1/2" Lg.
17	2	225278-02	Defensa de hule
18	1	253343	Clavo, Bisagra de plataforma
19	1	221905	Clavo, seguidor de leva 7-3/4" Lg.
20	1	221931	Clavo, Bisagra 1-1/2" X 4-7/8" Lg.
21	4	902013-09	Arandela plana, 1/4"
22	2	202527	Resorte de torsión
23	1	050175	Placa MAXON, 3.25"W X 15" Lg.
24	6	207644	Remache, 3/16" diá. X .58" Lg.

Diagrama de cadena

	Plataforma 42"	Plataforma 48"	Plataforma 54"	Plataforma 60"	Plataforma 66"	Plataforma 72"	Plataforma 78"	Plataforma 84"	Plataforma 96"
RC-2B, 3B	Cadena 202698-01 60"	Cadena 202698-02 64"	Cadena 202698-03 68"	Cadena 202698-04 72"	Cadena 202698-05 77"	Cadena 202698-06 82"			
RC-4B	Cadena 202698-07 65"	Cadena 202698-08 69"	Cadena 202698-09 73"	Cadena 202698-05 77"	Cadena 202698-06 82"	Cadena 202698-10 86"			
RC-5B				Cadena 202698-11 84"	Cadena 202698-12 88"	Cadena 202698-13 92"	Cadena 202698-14 97"	Cadena 202698-15 102"	Cadena 202698-16 112"
RC-6B							Cadena 202698-17 104"	Cadena 202698-18 108"	Cadena 202698-19 118"

Ensamble de marco principal/columna - 1

MAXON[®] 11921 Slauson Ave. Santa Fe Springs, CA. 90670 (800) 227-4116 FAX (888) 771-7713

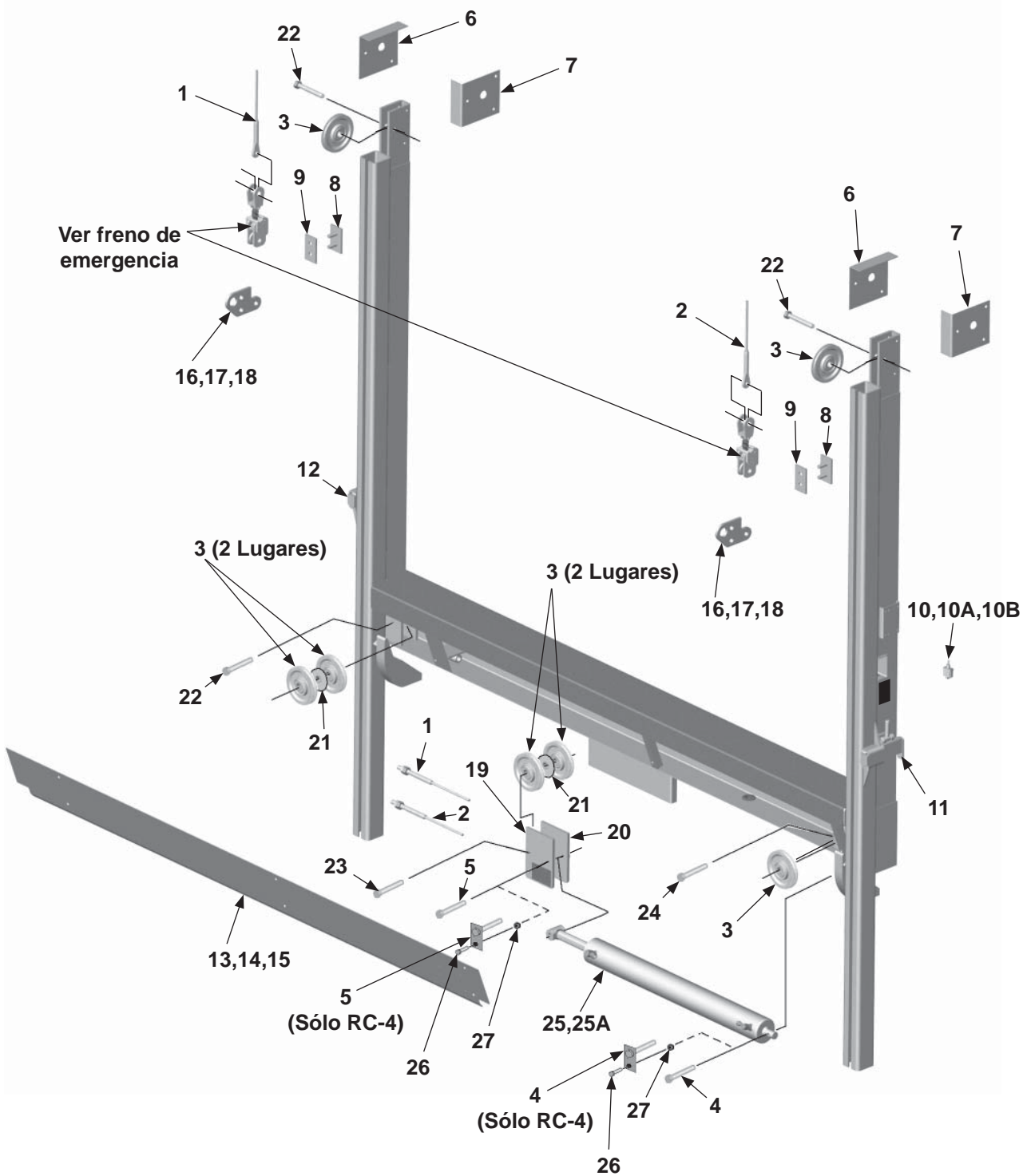

Art.	Cant.	N/P	Descripción
Ref.	1	250908	Ensamble de columna-marco principal, 96" de ancho
		250908-04	Ensamble de columna-marco principal, 102" de ancho
1	1	227191-01	Ensamble de cuerda de alambre. 96" de ancho (RC-2, RC-3)
		227192-01	Ensamble de cuerda de alambre. 102" de ancho (RC-2, RC-3)
		251588-01	Ensamble de cuerda de alambre. 96" de ancho (RC-4)
		227190-01	Ensamble de cuerda de alambre. 102" de ancho (RC-4)
		252402-01	Ensamble de cuerda de alambre. 96" de ancho (RC-5, RC-6)
		252403-01	Ensamble de cuerda de alambre. 102" de ancho (RC-5, RC-6)
		252401-01	Ensamble de cuerda de alambre. 96" de ancho (RC-6K)
		252400-01	Ensamble de cuerda de alambre. 102" de ancho (RC-6K)
2	1	227191-02	Ensamble de cuerda de alambre. 96" de ancho (RC-2, RC-3)
		227192-02	Ensamble de cuerda de alambre. 102" de ancho (RC-2, RC-3)
		251588-02	Ensamble de cuerda de alambre. 96" de ancho (RC-4)
		227190-02	Ensamble de cuerda de alambre. 102" de ancho (RC-4)
		252402-02	Ensamble de cuerda de alambre. 96" de ancho (RC-5, RC-6)
		252403-02	Ensamble de cuerda de alambre. 102" de ancho (RC-5, RC-6)
		252401-02	Ensamble de cuerda de alambre. 96" de ancho (RC-6K)
		252400-02	Ensamble de cuerda de alambre. 102" de ancho (RC-6K)
3	7	253307	Ensamble de polea. c/balero (RC-2, RC-3)
		253308	Ensamble de polea. c/balero (RC-4)
		253309	Ensamble de polea. c/balero (RC-5, RC-6, RC-6K)
3A	1	253108	Polea (RC-2, RC-3)
	1	253107	Polea (RC-4)
	1	253106	Polea (RC-5, RC-6, RC-6K)
3B	1	801412	Balero
4	1	202465	Perno, 1/2"-20 X 2-5/8" Lg, Gr. 8 (Perno cil.: RC-2, RC-3)
		268407-01	Weldment de clavo, 5/8" X 3-1/2" Lg. (RC-4 Sólo extremo cil.)
		203237	Perno, 3/4"-16 X 4-15/16" Lg, Gr. 5 (Perno cil.: RC-5, RC-6, RC-6K)
5	1	202466	Perno, 1/2"-20 X 3-5/8" Lg, Gr. 8 (Perno cil.: RC-2, RC-3)
		268407-02	Weldment de clavo, 5/8" X 4" Lg. (RC-4 Sólo extremo de vástago)
		203236	Perno, 3/4"-16 X 3-1/4" Lg, Gr. 5 (Perno cil.: RC-5, RC-6, RC-6K)
6	2	202619	Tapa, polea superior LI, (RC-2, RC-3)
		202927	Tapa, polea superior LI, (RC-4)
		203212	Tapa, polea superior LI, (RC-5, RC-6, RC-6K)

Ensamble de marco principal/columna - 2

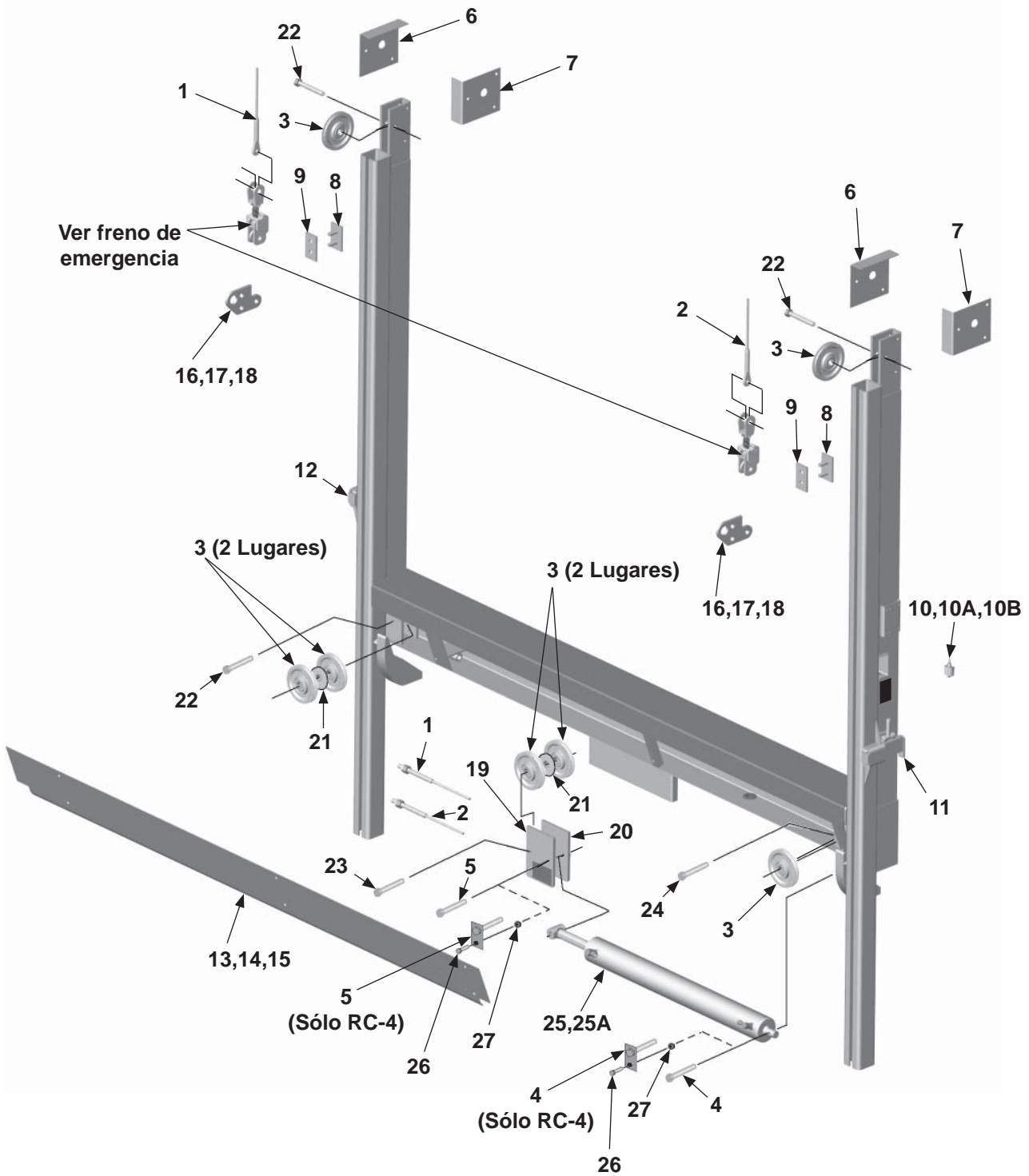

MAXON

11921 Slauson Ave. Santa Fe Springs, CA. 90670 (800) 227-4116 FAX (888) 771-7713

Art.	Cant.	N/P	Descripción
7	2	202777	Tapa, polea superior LD, (RC-2, RC-3)
		202928	Tapa, polea superior LD, (RC-4)
		203213	Tapa, polea superior LD, (RC-5, RC-6, RC-6K)
8	2	250635	Freno interior, placa interior
9	2	250634	Freno interior, placa exterior
10	1	250916	Ensamble de interruptor eléctrico
10A	1	226889	Interruptor de palanca
10B	1	250876	Sello de interruptor
11	1	250800	Pestillo de seguridad (LD)
12	1	250800-01	Pestillo de seguridad (LI)
13	1	226202	Tapa, marco principal 96" de ancho (RC-2, RC-3, RC-4)
		226203	Tapa, marco principal 102" de ancho (RC-2, RC-3, RC-4)
		226088	Tapa, marco principal 96" de ancho (RC-5, RC-6, RC-6K)
		226089	Tapa, marco principal 102" de ancho (RC-5, RC-6, RC-6K)
14	4	030041	Perno, 3/8"-24 X 1-1/2" Lg, Gr. 8
15	4	203853	Tuerca de seguridad, 3/8"-24
16	2	227195	Oreja eslabón, columna deslizante
17	4	030064	Perno, 5/8"-18 X 2" Lg, Gr. 5
18	4	030569	Arandela de seguridad, 5/8"
19	1	202562	Placa de anclaje de cilindro (RC-2, RC-3)
		202926	Placa de anclaje de cilindro (RC-4)
		203210	Placa de anclaje de cilindro (RC-5, RC-6, RC-6K)
20	1	252425	Placa de anclaje, extremo de vástago cil. (RC-2, RC-3 sólo)
21	2	253460	Arandela, espaciadora (RC-2, RC-3 sólo)
22	3	253330	Perno, 1/2"-20 X 2-3/4" Lg
23	1	253331	Perno, 1/2"-20 X 3-5/8" Lg.
24	1	253333	Perno, especial, 1/2"-20 X 3" Lg, Gr. 8
		253334	Perno, especial, 1/2"-20 X 4-3/4" Lg, Gr. 8 (RC-5, RC-6, RC-6K sólo)
25	1	253338	Ensamble de cilindro, 3" diá. X 28" carrera (RC-2, RC-3)
		253339	Ensamble de cilindro, 3-1/2" diá. X 28" carrera (RC-4)
		253340	Ensamble de cilindro, 4" diá. X 28" carrera (RC-5, RC-6, RC-6K)
25A	1	253464	Juego de sello, Cil. Hidráulico (RC-2, RC-3)
		253465	Juego de sello, Cil. Hidráulico (RC-4)
		253466	Juego de sello, Cil. Hidráulico (RC-5, RC-6, RC-6K)
26	2	900004-3	Tornillo de tapa, 1/4"-20 X 1" Lg, Gr. 8
27	2	901000	Tuerca de seguridad, 1/4"-20

Ensamble de seguidor de leva

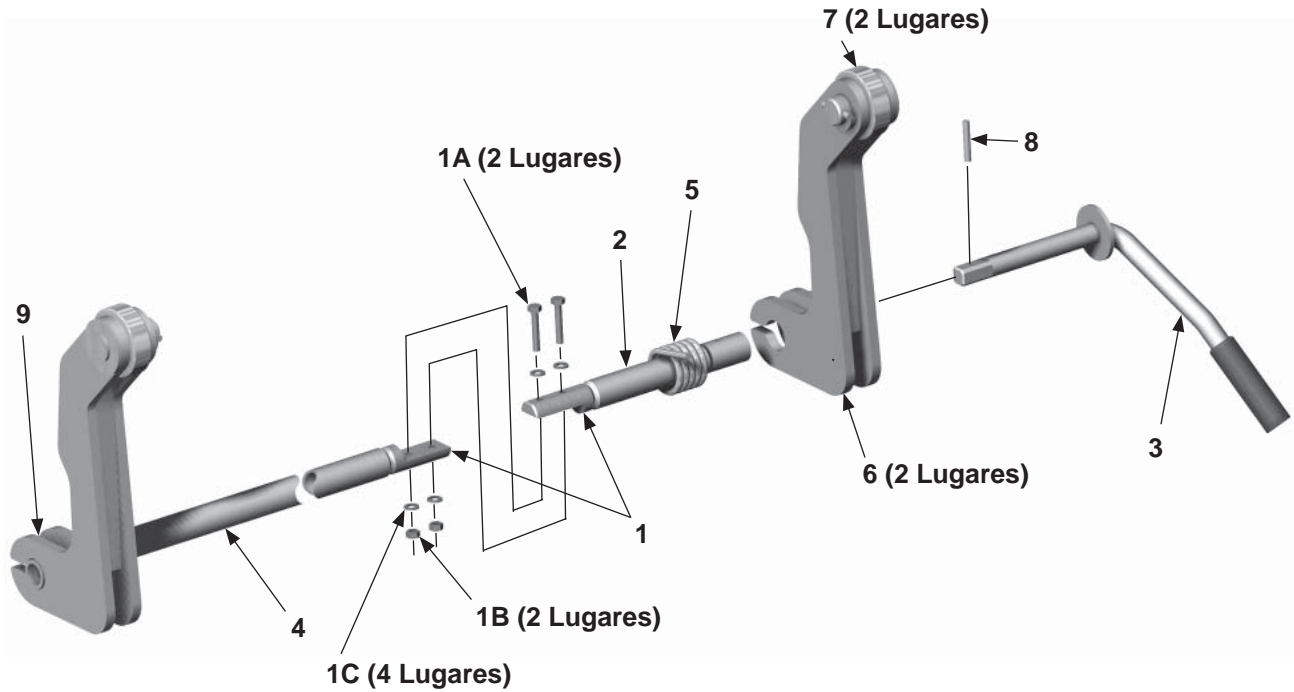

Art.	Cant.	N/P	Descripción
Ref.	1	262418	Ensamble de seguidor de leva. 90" de ancho
		262419	Ensamble de seguidor de leva. 96" de ancho
		262419-01	Ensamble de seguidor de leva. 96" de ancho AB
		262420	Ensamble de seguidor de leva. 102" de ancho
		262420-01	Ensamble de seguidor de leva. 102" de ancho AB
1	1	262268	Ensamble de cople
1A	2	040600	Perno, 1/4"-20 X 1-1/2" Lg.
1B	2	030911	Tuerca de seguridad, 1/4"-20
1C	4	030564	Arandela plana, 1/4"
2	1	262267	Weldment de ancla de tubo
3	1	262417	Weldment de manija, seguidor de leva
4	1	262270	Vara de seguidor de leva, 96" de ancho
		262270-01	Vara de seguidor de leva, 102" de ancho
		262270-02	Vara de seguidor de leva, 90" de ancho
5	1	217643	Resorte de torsión
6	2	251231	Weldment de seguidor
7	2	250844	Ensamble de rodillo
8	1	030410	Clavo de rodillo, 1/4" X 1-1/2"
9	1	224342	Accesorio engrasable

MAXON[®]

11921 Slauson Ave. Santa Fe Springs, CA. 90670 (800) 227-4116 FAX (888) 771-7713

Esta página fue dejada en blanco intencionalmente

Ensamble de columna deslizante

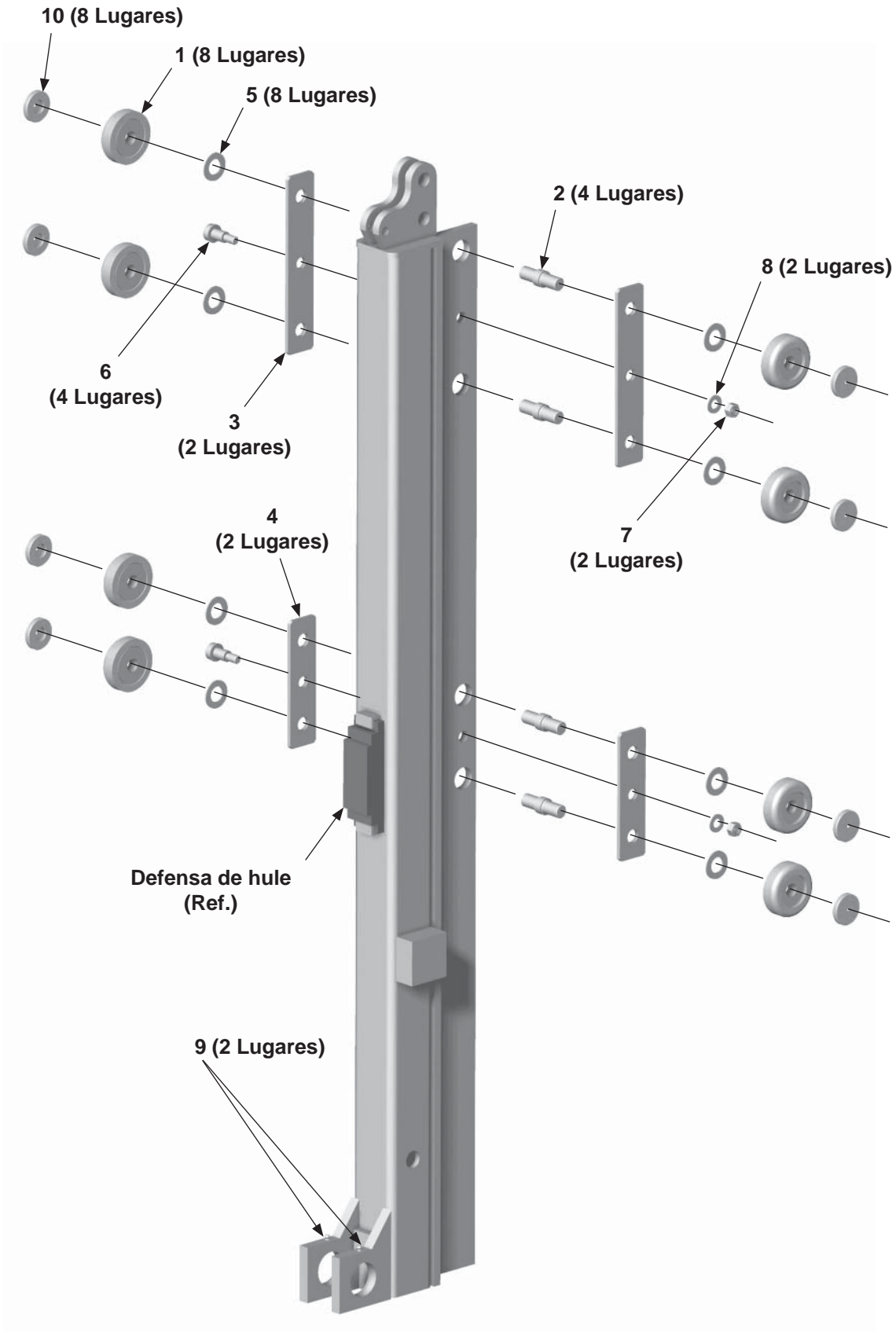

MAXON[®]

11921 Slauson Ave. Santa Fe Springs, CA. 90670 (800) 227-4116 FAX (888) 771-7713

Art.	Cant.	N/P	Descripción
Ref.	2	251037-01	Ensamble de columna deslizante (RC-2, RC-3)
		251038-01	Ensamble de columna deslizante (RC-4)
		251039-01	Ensamble de columna deslizante (RC-5, RC-6)
		251040-01	Ensamble de columna deslizante (RC-6K)
1	8	202800	Ensamble de rodillo (con balero)
2	4	202796	Vara tándem de bola de carrera
3	2	203002	Placa, soporte tándem, 8" Lg. arriba
4	2	227395	Placa, soporte tándem, 8" Lg. abajo
5	8	202771	Arandela plana, 5/8"
6	2	202797	Perno de hombro, 3/8"-16, 1/2" X 3/4" Gr. IP
7	2	902001-2	Arandela plana, 3/8"
8	2	030955	Tuerca de seguridad, 3/8"-16
9	2	224342	Accesorio engrasable
10	8	260057	Plásticos insertables (para rodillos)

Freno de emergencia

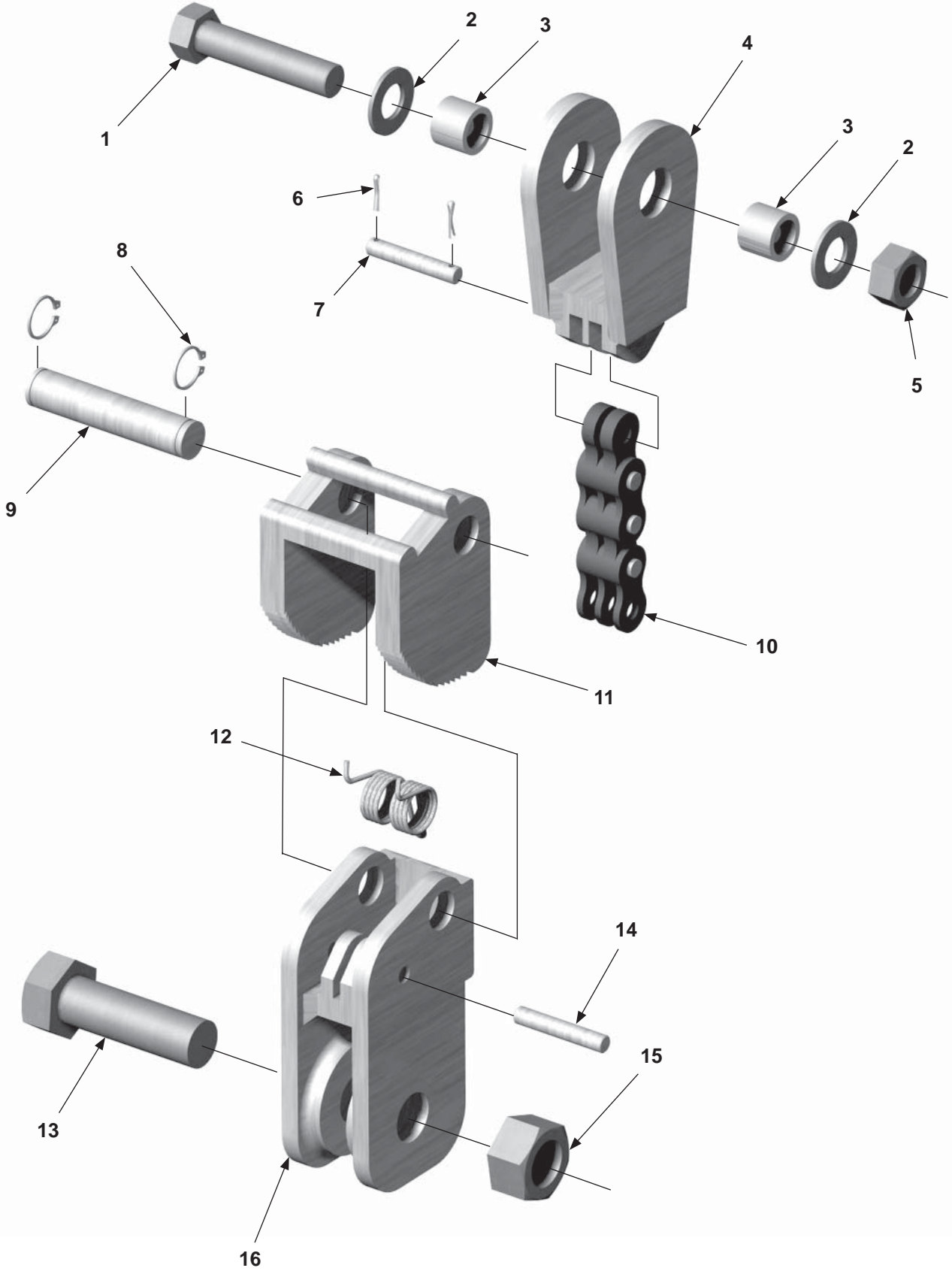

MAXON® 11921 Slauson Ave. Santa Fe Springs, CA. 90670 (800) 227-4116 FAX (888) 771-7713

Art.	Cant.		N/P	Descripción
	RC-2, 3	RC-4, 5, 6		
Ref.	2		226969	Freno de emergencia
1	1	N/A	227317	Perno hexagonal, 7/16"-20 X 2" Lg, Gr. 8.
2	2		030585	Arandela plana, 7/16"
3	2		227315	Tubo circular, 5/8" O.D. X 1/2" Lg.
4	1		226984	Soporte
5	1	N/A	227316	Tuerca hexagonal, 7/16"-20 (Tuerca super elástica)
6	2		226855	Clavo de chaveta
7	1		226982	Clavo, hoja cadena/soporte
8	2		227008	Aro retenedor
9	1		226979	Vara (pivote de seguidor)
10	1		226981-01	Hoja de cadena
11	1		226975	Caracol de seguidor
12	1		226980	Resorte de torsión
13	1	2	030064	Perno hexagonal, 5/8"-18 X 2" Lg, Gr. 5
14	1		226978	Clavo, placa de anclaje/hoja de cadena
15	1	2	226940	Tuerca hexagonal, 5/8"-18 (tuerca super elástica)
16	1		226970	Placa de anclaje

Ensamble de bomba (Cerrador de plataforma manual)

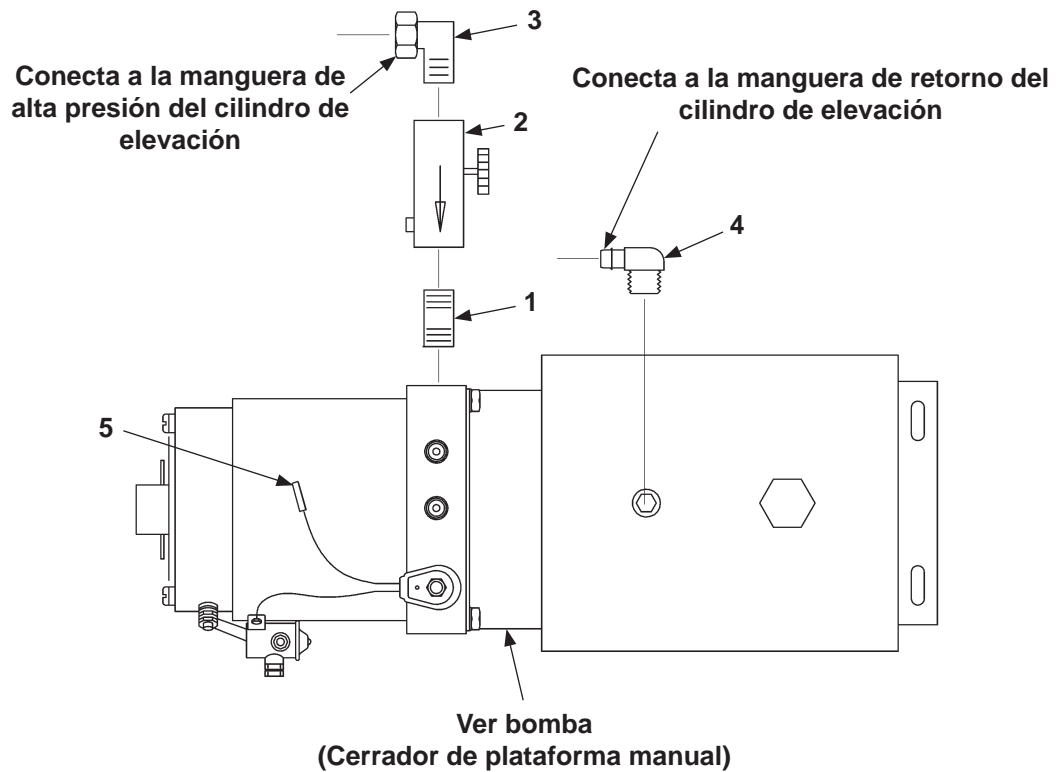

Art.	Cant.	N/P	Descripción
Ref.	1	253342	Ensamble de bomba (cerrador mecánico)
1	1	030304	Boquilla de tubería, 3/8" X 2-1/2" Lg.
2	1	253352	Válvula de control de flujo, 1 vía (ajustable)
3	1	054036	Codo (90 grad. con manivela)
4	1	905270	Codo, latón (90 grad.)
5	1	030491	Conector, 14 AWG

MAXON[®]

11921 Slauson Ave. Santa Fe Springs, CA. 90670 (800) 227-4116 FAX (888) 771-7713

Ensamble de bomba (Cerrador de plataforma hidráulico)

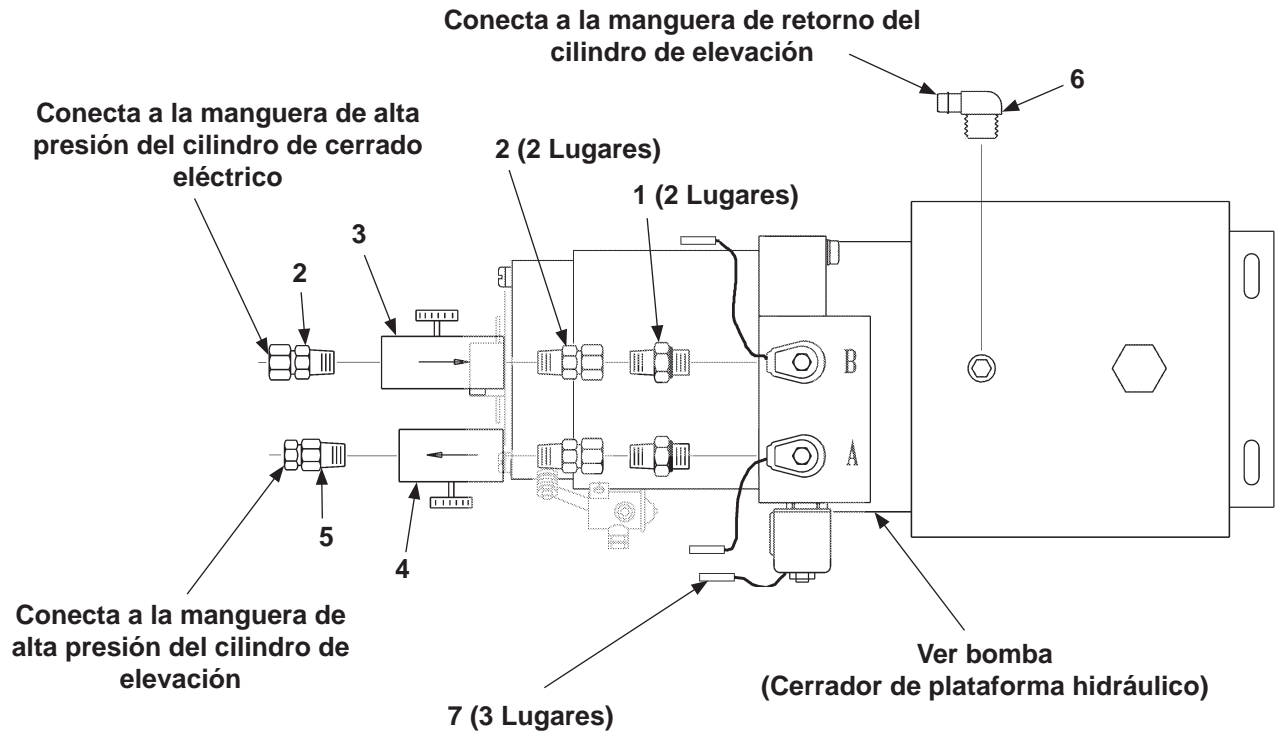

Art.	Cant.	N/P	Descripción
Ref.	1	253802	Ensamble de bomba (cerrado hidráulico)
1	2	253755	Adaptador, aro "O", SAE#8 M - 3/8" NPTF M
2	3	228151	Manivela, recta, 3/8" F - 3/8" M
3	1	253352	Válvula de control de flujo, 1 vía (ajustable, 6.5 GPM)
4	1	260490	Válvula de aguja (control de flujo, ajustable, 6.5 GPM)
5	1	251852	Manivela, recta, 3/8" M - 1/4" F
6	1	905270	Codo, latón (90 grad.)
7	3	030491	Conector, 14 AWG

Bomba (Cerrador de plataforma manual)

PRECAUCION

No apretar de mas las tuercas de las terminales en el solenoide de arranque. Para las terminales de carga, ajustar tuercas a un torque de 40 libras.-in. Máx. Ajustar las tuercas en las terminales de control #10-32 c a un torque de 15-20 libras-in.

PRECAUCION

Para prevenir daños mientras se instalen las válvulas de 2-vías, ajustar las tuercas del cartucho de la válvula a un torque de 30 libras.-in. Máx.

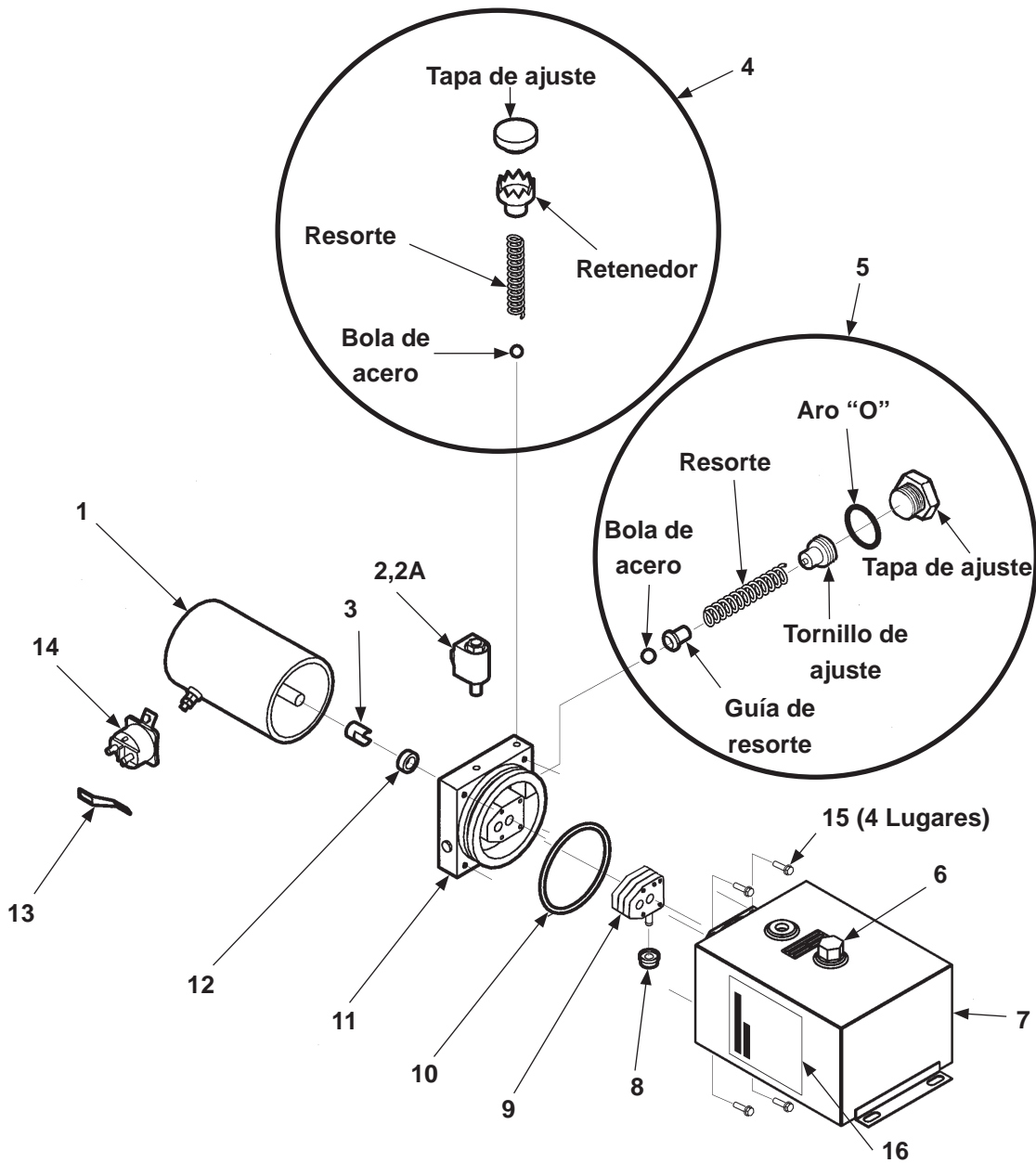

Art.	Cant.	N/P	Descripción
Ref.	1	253171	Bomba, alto rendimiento
1	1	250093	Motor, alto rendimiento 12 Volts DC
2	1	253353	Válvula, 2- Vías solenoide
2A	1	226594	Juego de Aro "O", válvula de 2- Vías (no se muestra)
3	1	229200	Cople
4	1	251885	Juego de revisión de válvula
5	1	260229	Juego de válvula de escape
6	1	229193	Tapa de llenado/respiradero
7	1	260263	Contenedor, 2-1/2 Gal.
8	1	260250	Filtro
9	1	290003	Engrane de bomba 3 pzas.
10	1	251884	Aro "O"
11	1	260252	Ensamble de placa de manejo 5"
12	1	260261	Sello de aceite
13	1	262966	Barra de bus
14	1	262939	Interruptor de solenoide
15	4	229202	Tornillo de tapa, cabeza hexagonal, cabeza de arandela
16	1	261740	Etiqueta, nivel de aceite

Bomba (Cerrador de plataforma hidráulico)

PRECAUCION

No apretar de mas las tuercas de las terminales en el solenoide de arranque. Para las terminales de carga, ajustar tuercas a un torque de 40 libras.-in. Máx. Ajustar las tuercas en las terminales de control #10-32 c a un torque de 15-20 libras.-in.

PRECAUCION

Para prevenir daños mientras se instalen las válvulas de 2-vías, ajustar las tuercas del cartucho de la válvula a un torque de 30 lbs.-in. Máx.

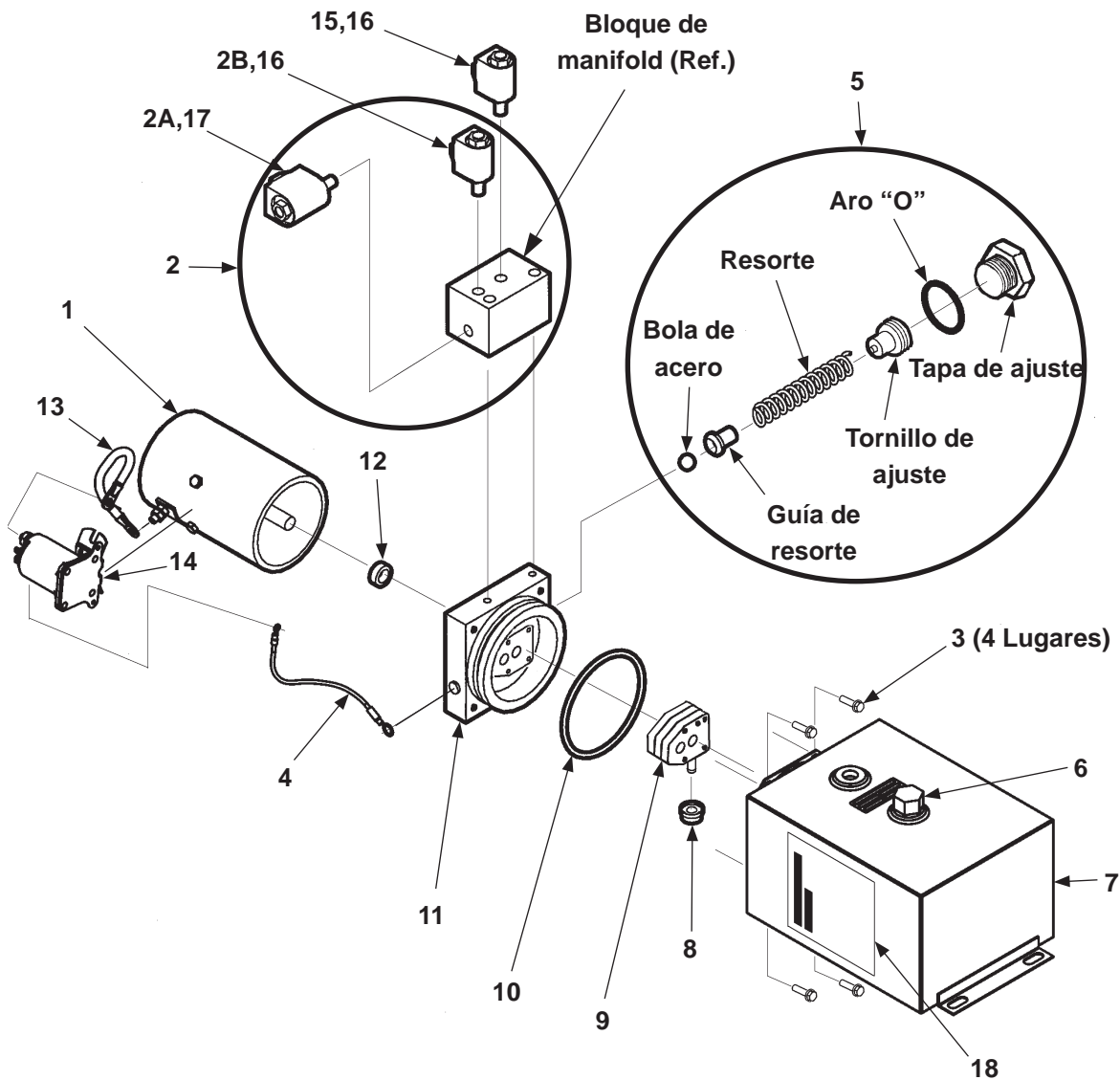

Fig. 62-1

MAXON

11921 Slauson Ave. Santa Fe Springs, CA. 90670 (800) 227-4116 FAX (888) 771-7713

Art.	Cant.	N/P	Descripción
Ref.	1	262256	Bomba, rendimiento extra alto
1	1	250093	Motor, alto rendimiento, 12 VDC
2	1	260275	Ensamble de bloque de manifold
2A	1	260276	Válvula, 4-vías solenoide
2B	1	253353	Válvula, 2-vías solenoide
3	4	229202	Tornillo de tapa, cabeza hexagonal, cabeza de arandela
4	1	268026-01	Ensamble de alambre, 18GA
5	1	260229	Juego de válvula de escape
6	1	229193	Tapa de llenado/respiradero
7	1	260263	Contenedor, 2.5 Gal.
8	1	260250	Filtro
9	1	290003	Engrane de bomba 3 pzas.
10	1	251884	Aro "O"
11	1	Ref. ONLY	Ensamble de placa de manejo, 5"
12	1	260261	Sello de aceite
13	1	280404	Ensamble de cable
14	1	268030-01	Interruptor de solenoide (12 VDC)
15	1	253353	Válvula, 2-vías solenoide (parte del ensamble de la bomba N/P 253802)
16	1	226594	Juego de Aro "O", válvula de 2- Vías (no se muestra)
17	1	226595	Juego de Aro "O", válvula de 4 - Vías (no se muestra)
18	1	261740	Etiqueta, nivel de aceite

Caja de bomba

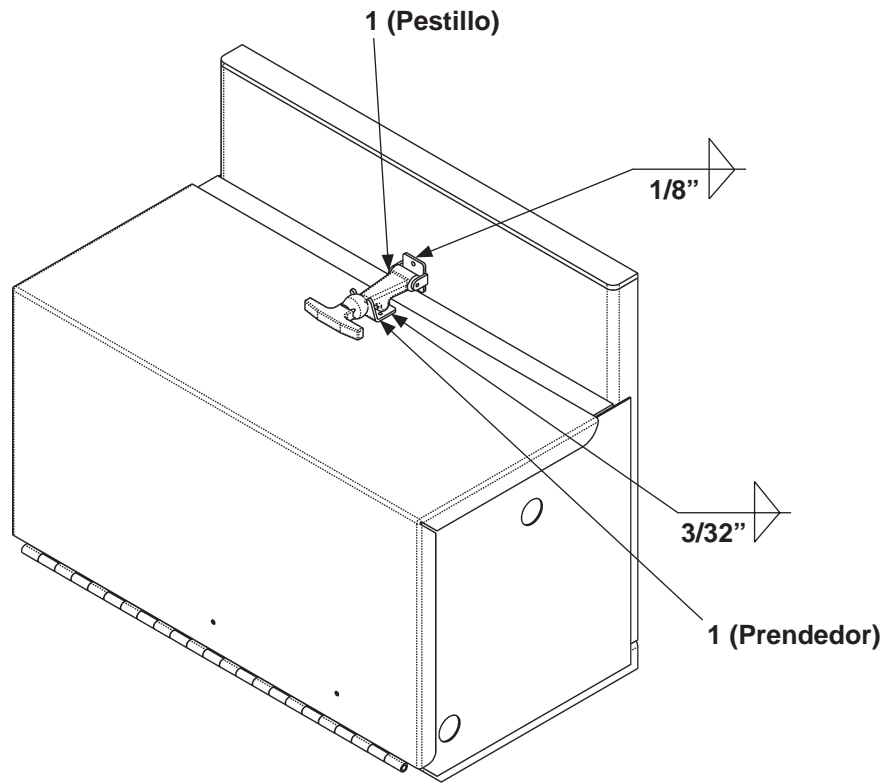

Art.	Cant.	N/P	Descripción
Ref.	1	251048	Caja de bomba
1	1	215139	Prendedor y sujetador (Pestillo)

MAXON[®]

11921 Slauson Ave. Santa Fe Springs, CA. 90670 (800) 227-4116 FAX (888) 771-7713

Plataformas

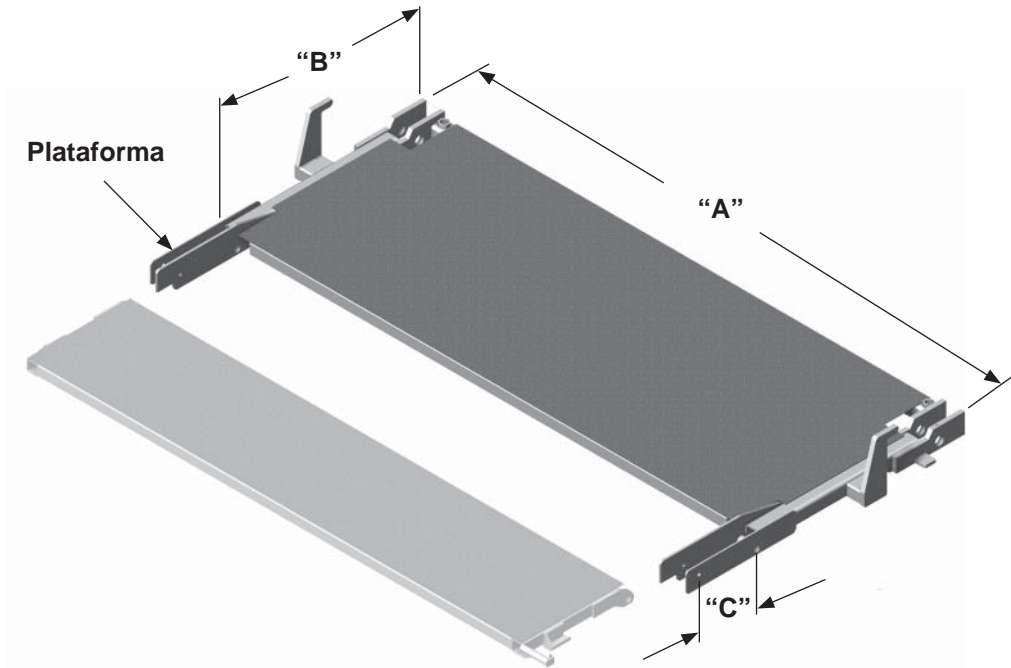

RC-2, RC-3, RC-4

RC-5, RC-6, RC-6K

Modelo	96" ancho del vehículo	96" ancho del vehículo (W/36" + F/S)	96" ancho del vehículo	96" ancho del vehículo (W/36" + F/S)	Modelo	96" ancho del vehículo	96" ancho del vehículo (W/36" + F/S)	96" ancho del vehículo	96" ancho del vehículo (W/36" + F/S)
N/P	229330-01	229330-02	229330-03	229330-04	N/P	229331-01	229331-02	229331-03	229331-04
DIM. "A"	95-3/8"				DIM. "A"	95-3/8"			
DIM. "B"	36"		42"		DIM. "B"	36"		42"	
DIM. "C"	10"	14"	10"	14"	DIM. "C"	10"	14"	10"	14"
Modelo	102" ancho del vehículo	102" ancho del vehículo (W/36" + F/S)	102" ancho del vehículo	102" ancho del vehículo (W/36" + F/S)	Modelo	102" ancho del vehículo	102" ancho del vehículo (W/36" + F/S)	102" ancho del vehículo	102" ancho del vehículo (W/36" + F/S)
N/P	229330-05	229330-06	229330-07	229330-08	N/P	229331-05	229331-06	229331-07	229331-08
DIM. "A"	101-3/8"				DIM. "A"	101-3/8"			
DIM. "B"	36"		42"		DIM. "B"	36"		42"	
DIM. "C"	10"	14"	10"	14"	DIM. "C"	10"	14"	10"	14"
Modelo	90" ancho del vehículo	90" ancho del vehículo (W/36" + F/S)	90" ancho del vehículo	90" ancho del vehículo (W/36" + F/S)	Modelo	90" ancho del vehículo	90" ancho del vehículo (W/36" + F/S)	90" ancho del vehículo	90" ancho del vehículo (W/36" + F/S)
N/P	229330-09	229330-10	229330-11	229330-12	N/P	229331-09	229331-10	229331-11	229331-12
DIM. "A"	88-5/8"				DIM. "A"	88-5/8"			
DIM. "B"	36"		42"		DIM. "B"	36"		42"	
DIM. "C"	10"	14"	10"	14"	DIM. "C"	10"	14"	10"	14"

Plataformas abatibles

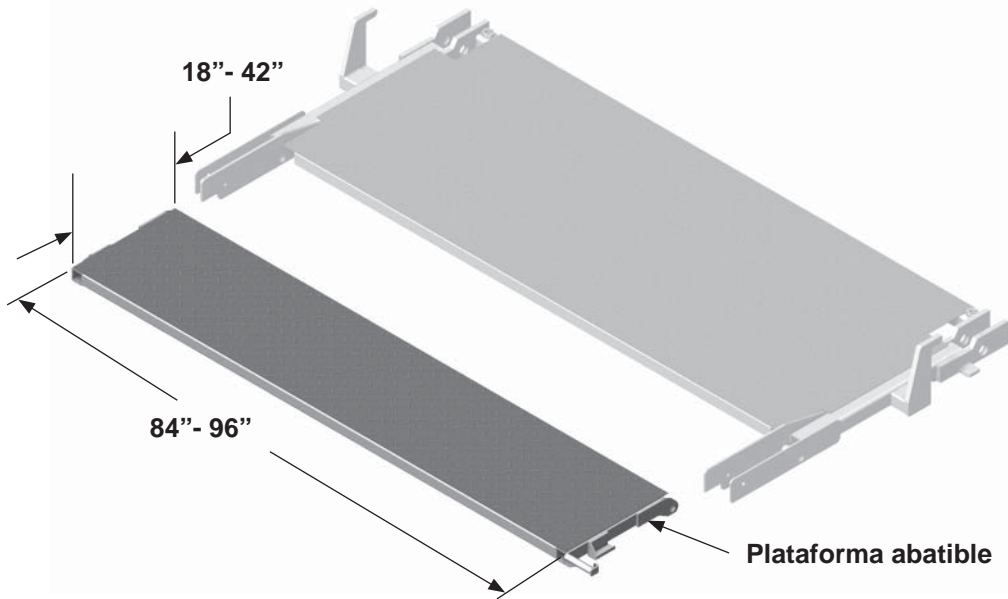

RC-2, RC-3, RC-4

96" ancho del vehículo		102" ancho del vehículo		90" ancho del vehículo	
Tamaño de plataforma abatible	N/P	Tamaño de plataforma abatible	N/P	Tamaño de plataforma abatible	N/P
90" x 18"	229334-01	96" x 18"	229334-06	84" x 18"	229334-11
90" x 24"	229334-02	96" x 24"	229334-07	84" x 24"	229334-12
90" x 30"	229334-03	96" x 30"	229334-08	84" x 30"	229334-13
90" x 36"	229334-04	96" x 36"	229334-09	84" x 36"	229334-14
90" x 42"	229334-05	96" x 42"	229334-10	84" x 42"	229334-15

RC-5, RC-6, RC-6K

96" ancho del vehículo		102" ancho del vehículo		90" ancho del vehículo	
Tamaño de plataforma abatible	N/P	Tamaño de plataforma abatible	N/P	Tamaño de plataforma abatible	N/P
90" x 18"	229335-01	96" x 18"	229335-06	84" x 18"	229335-11
90" x 24"	229335-02	96" x 24"	229335-07	84" x 24"	229335-12
90" x 30"	229335-03	96" x 30"	229335-08	84" x 30"	229335-13
90" x 36"	229335-04	96" x 36"	229335-09	84" x 36"	229335-14
90" x 42"	229335-05	96" x 42"	229335-10	84" x 42"	229335-15

MAXON[®]

11921 Slauson Ave. Santa Fe Springs, CA. 90670 (800) 227-4116 FAX (888) 771-7713

Plataforma de una pieza (Cerrado manual)

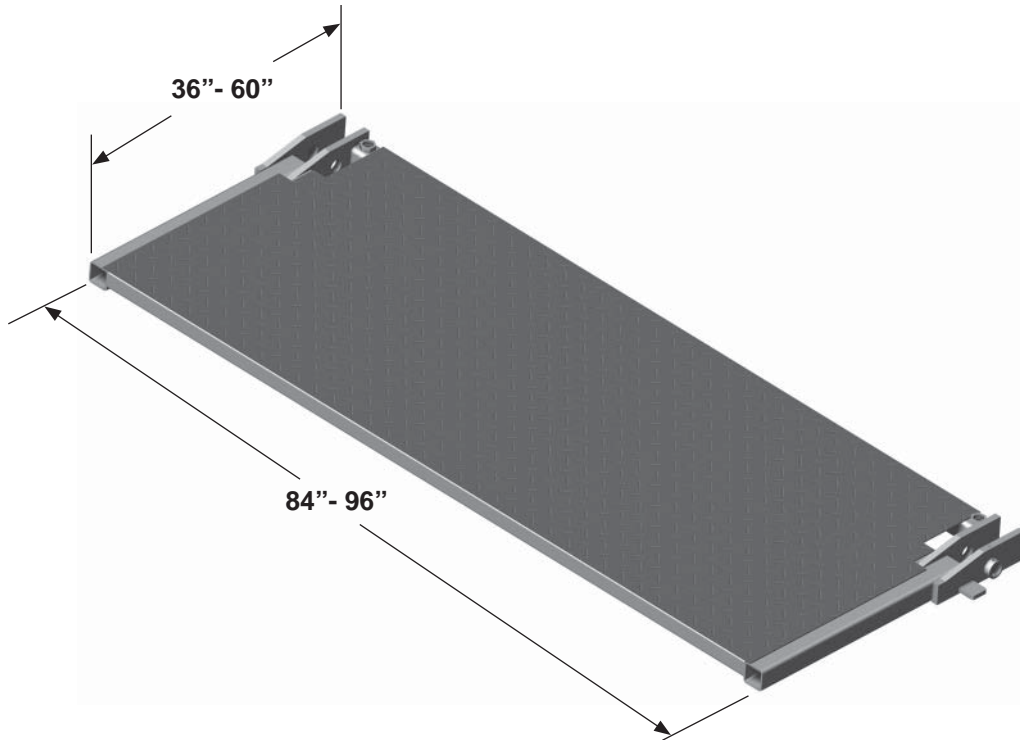

96" ancho del vehículo		102" ancho del vehículo		90" ancho del vehículo	
Tamaño de la plataforma	N/P	Tamaño de la plataforma	N/P	Tamaño de la plataforma	N/P
90" x 36"	229336-01	96" x 36"	229336-05	84" x 36"	229336-09
90" x 42"	229336-02	96" x 42"	229336-06	84" x 42"	229336-10
90" x 48"	229336-03	96" x 48"	229336-07	84" x 48"	229336-11
90" x 60"	229336-04	96" x 60"	229336-08	84" x 60"	229336-12

Componentes de RC/RCT cerrado hidráulico

Nota: Las partes mostradas en esta página se encuentran solamente en los elevadores RC con cerrador hidráulico de plataforma.

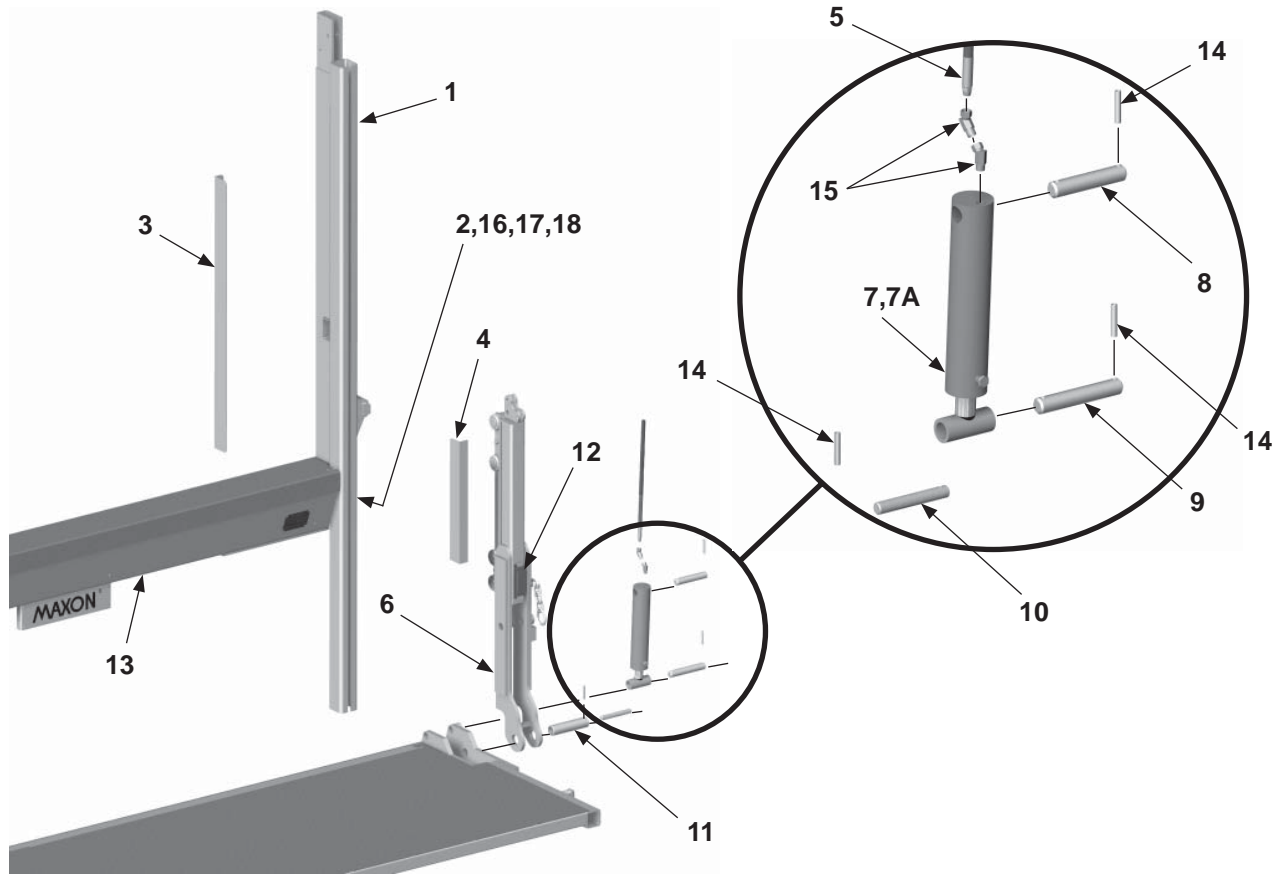

Art.	Cant.	N/P	Descripción
1	1	250912-01	Ensamble de marco principal/columna 96" de ancho (RC-2, RC-3)
		250912-06	Ensamble de marco principal/columna 102" de ancho (RC-2, RC-3)
		250914-01	Ensamble de marco principal/columna 96" de ancho (RC-4)
		250914-05	Ensamble de marco principal/columna 102" de ancho (RC-4)
		250908-01	Ensamble de marco principal/columna 96" de ancho (RC-5, RC-6)
		250908-05	Ensamble de marco principal/columna 102" de ancho (RC-5, RC-6)
2	1	253038	Control remoto de canal
3	1	227369	Guía de manguera, marco principal
4	1	227370-01	Guía de manguera, columna deslizante (RC-2, RC-3)
		227370-02	Guía de manguera, columna deslizante (RC-4)
		227370-03	Guía de manguera, columna deslizante (RC-5, RC-6)
5	1	800235-32	Ensamble de manguera, 120" de largo
6	1	227334	Ensamble de columna deslizante, LD (RC-2, RC-3)
		227339	Ensamble de columna deslizante, LD (RC-4)
		227342	Ensamble de columna deslizante, LD (RC-5, RC-6)
7	1	222214	Cilindro, 2" diá. X 8" carrera
7A	1	226568	Juego de sello, cilindro hidráulico, 2 X 8
8	1	073505	Clavo, cilindro, superior, 5-1/4" de largo
9	2	070165	Clavo, cilindro, inferior, 6" de largo
10	1	221905-01	Clavo, 5-1/8" de largo
11	1	222328	Clavo, bisagra, 6" de largo
12	1	227664	Defensa de hule
13	1	226201	Tapa, marco principal 96" de ancho (RC-2, RC-3, RC-4)
		226200	Tapa, marco principal 102" de ancho (RC-2, RC-3, RC-4)
		226458	Tapa, marco principal 96" de ancho (RC-5, RC-6)
		226460	Tapa, marco principal 102" de ancho (RC-5, RC-6)
14	5	221416	Clavo de rodillo, 3/8" X 2" de largo
15	2	227381	Manivela Codo, 45 grad, 1/4" F X 1/4" M
16	1	250878	Placa de montaje de interruptor
17	1	250994	Etiqueta cerrador P/F
18	2	252427	Interruptor eléctrico y arneses.

Identificación de problemas

Cerrador de plataforma manual

Error	Causa	Remedio
La plataforma no se eleva o no alcanza el piso del vehículo	1. Batería descargada	Recargar batería
	2. (Sólo tractor/remolque) No está conectado cople eléctrico al tractor	Conectar cople
	3. Aceite insuficiente en el contenedor de la bomba	Llenar el contenedor (ver etiqueta en la bomba)
	4. Cuerda de alambre ajustada incorrectamente	Ajustar la cuerda de alambre
La plataforma no desciende	1. Batería descargada (voltaje bajo en el solenoide)	Recargar batería
	2. (Sólo tractor/remolque) No está conectado cople eléctrico al tractor	Conectar cople
	3. Freno de emergencia atorado	Liberar el freno de emergencia
La plataforma no se eleva suavemente	1. Demasiada presión en la bomba	Revisar la presión en la bomba
	2. Aceite insuficiente en el contenedor de la bomba	Llenar el contenedor
	3. Tapón de aire en el sistema hidráulico	Operar el control de elevación en la carrera superior de la plataforma por unos segundos. Repetir dos veces mas, haciendo pausas de un minuto entre las operaciones con la plataforma en el suelo.
	4. Desgaste mecánico excesivo o falta de lubricación al elevador	Lubricar o reemplazar partes
La plataforma se arrastra sin ponerle carga	1. Fuga de aceite	Operar el control de elevación en el interruptor en la parte superior de la carrera de la plataforma por unos segundos
	2. Fallos de sellos de los cilindros	Reemplazar los sellos de cilindros
	3. Suciedad bajo la válvula en la bomba hidráulica	Limpiar la válvula
La plataforma solo desciende despacio	1. Ajuste de válvula de control de flujo	Ajustar la válvula de control de flujo
	2. Mantenimiento y lubricación insuficiente	Revisar los procedimientos de mantenimiento y lubricación
	3. Desgaste excesivo de componentes mecánicos	Revisar los procedimientos de mantenimiento y lubricación
	4. Suciedad en la válvula	Limpiar la válvula

MAXON[®]

11921 Slauson Ave. Santa Fe Springs, CA. 90670 (800) 227-4116 FAX (888) 771-7713

Error	Causa	Remedio
La plataforma solo desciende de espacio (Cont.)	5. Aceite incorrecto en el sistema	Realizar el procedimiento "cambiando aceite hidráulico" de este manual
	6. Línea hidráulica restringida	Revisar manguera de daños externos o huecos
No se puede enganchar la cadena de retención en la plataforma	La plataforma no cierra lo suficiente para permitir que la cadena se enganche	Realizar el "Ajuste de seguidor de leva" de este manual
Plataforma inclinada	1. Ajuste incorrecto de la cuerda de alambre	Ajustar la cuerda de alambre
	2. La cuerda de alambre soporte el lado bajo de la plataforma dislocado de su posición normal	Revisar que la cuerda de alambre este correctamente sentada en las ranuras de las poleas sobre las cuales pasa la cuerda de alambre
	3. Cuerdas de alambre, columnas deslizantes o plataforma obstruidas	Revisar si están libres todas las partes móviles asociadas con el sistema de la cuerda de alambre
La unidad no eleva la carga indicada	1. La válvula de escape esta ajustada muy bajo	Ajustar la válvula de escape
	2. Desgaste en la bomba hidráulica	Cambiar las partes gastadas o el ensamble de bomba, ver desglose de partes con las ilustraciones
Plataforma desnivelada	1. 2 Cadenas de plataforma PC muy largas	Recortar cadenas
La bomba no opera	1. La batería esta muy poco cargada	Recargar batería
	2. (Sólo tractor/remolque) No está conectado cople eléctrico al tractor	Conectar cople
	3. Cableado eléctrico a la bomba quebrado o corroído	Revisar el cableado a la bomba
	4. Cableado del interruptor de control remoto roto	Revisar el cableado a los interruptores de control remoto
	5. Interruptor de solenoide de la bomba inestable	Revisar el interruptor del solenoide

