

Manual de operación

RAILGATE

LIFT GATE SERIES

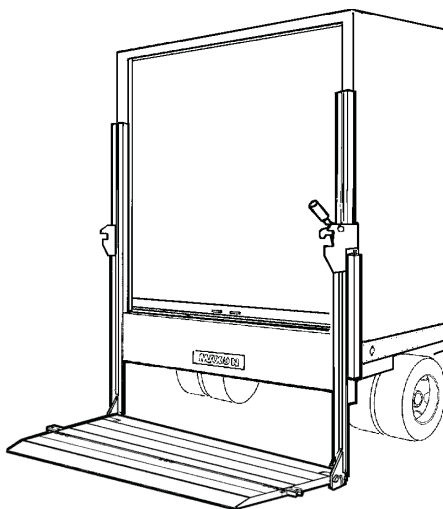

RCM-1250 C
RCM-1250 C AB
RCM-16 C
RCM-16 C AB

MAXON[®]
LIFT CORP.

© MAXON Lift Corp. 2008

Mantener este manual en la cabina del vehículo

Para obtener copias de otros manuales para este modelo de elevador, visite nuestra página web en www.maxonlift.com o servicio a cliente al (800) 227-4116.

Tabla de contenidos

| | |
|---------------------------------------|----------|
| ADVERTENCIAS | 4 |
| Terminología del elevador | 5 |
| Adjuntar etiquetas..... | 6 |
| Advertencia a montacargas..... | 7 |
| Operación..... | 8 |

ADVERTENCIA

1. La operación incorrecta de este elevador puede resultar en lesiones graves al personal. Cumpla con las **ADVERTENCIAS** e instrucciones de operación en este manual. No permita que personas sin entrenamiento operen el elevador. Si necesita reemplazos adicionales para **Manual de operación**, hay copias disponibles en:
Servicio a cliente de MAXON Lift Corp.
11921 Slauson Ave
Santa Fe Springs, CA 90670
(800) 227-4116
2. No exceder la **capacidad de carga** de los elevadores, la cual es **1,250 libras para los modelos RCM-1250C y RCM-1250C AB, y 1,600 libras para los modelos RCM-16C y RCM-16C AB.**
3. No permita que alguna parte de su cuerpo quede abajo, dentro o alrededor de cualquier parte del elevador en movimiento o sus mecanismos, o en una posición que pueda atraparles entre la plataforma y el piso del chasis del camión (o entre la plataforma y el suelo) mientras el elevador este operando.
4. Tome en consideración la seguridad y ubicación de los transeúntes y objetos circundantes cuando opere el elevador. Permanezca parado a un lado de la plataforma mientras este operando el elevador hidráulico. Asegúre que el área donde se moverá el elevador mientras este operando se encuentre libre de obstáculos.
5. Haga cumplir todas las etiquetas de instrucción y de ADVERTENCIA que han sido adjuntadas.
6. Mantenga las etiquetas limpias y legibles. Si las etiquetas están dañadas o no fueron incluidas consiga que sean reemplazadas. **MAXON** le proveerá etiquetas de reemplazo sin costo alguno.
7. **Nunca opere un montacargas sobre la plataforma del elevador.**
8. No mueva el vehículo a menos que el elevador este correctamente anclado.
9. **Cuando no se este usando la plataforma debe estar guardada, una plataforma extendida puede significar un riesgo a las personas y vehículos que pasen cerca.**
10. Un elevador correctamente instalado deberá operar suavemente y razonablemente silencioso. El único ruido notorio, durante la operación del elevador, es el de la bomba durante la elevación de la plataforma. Si se escuchan ruidos de raspadura, rechinidos y golpes haga que el problema sea corregido antes de continuar operando el elevador.
11. Sobretudo **use el sentido común** cuando opere el elevador hidráulico.
12. Nunca use teléfonos móviles mientras opera el elevador.

Terminología del elevador

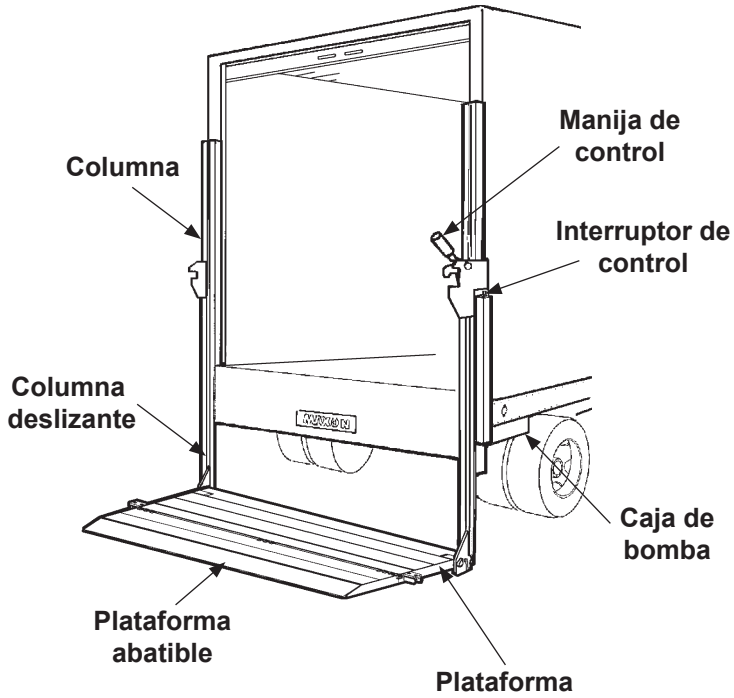

Adjuntar etiquetas

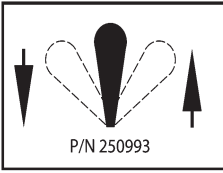

Etiqueta de interruptor de control
N/P 250993

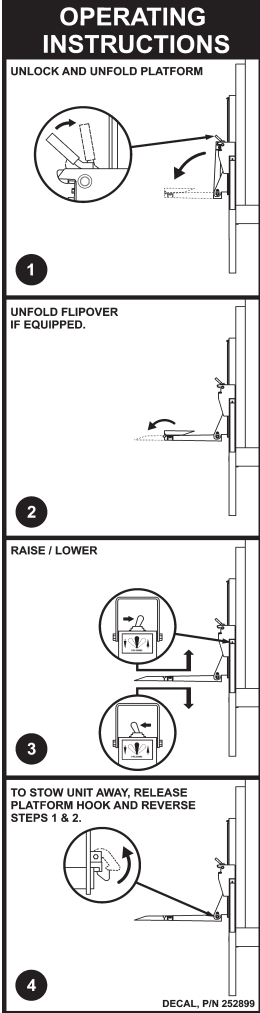

Etiqueta de instrucción
N/P 252899

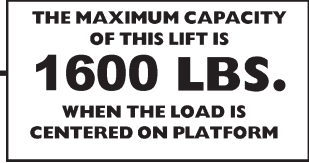

Etiqueta de capacidad (RCM-1600 solamente)
N/P 224751



Etiqueta de capacidad (RCM-1250 solamente)
N/P 226006

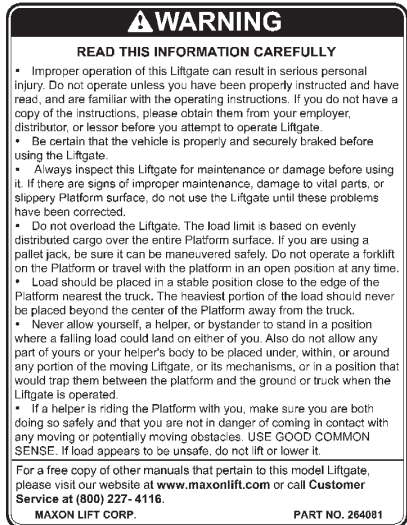

Etiqueta de ADVERTENCIA
N/P 264081

Advertencia a montacargas

⚠ ADVERTENCIA

Mantenga el montacargas abajo de la plataforma.

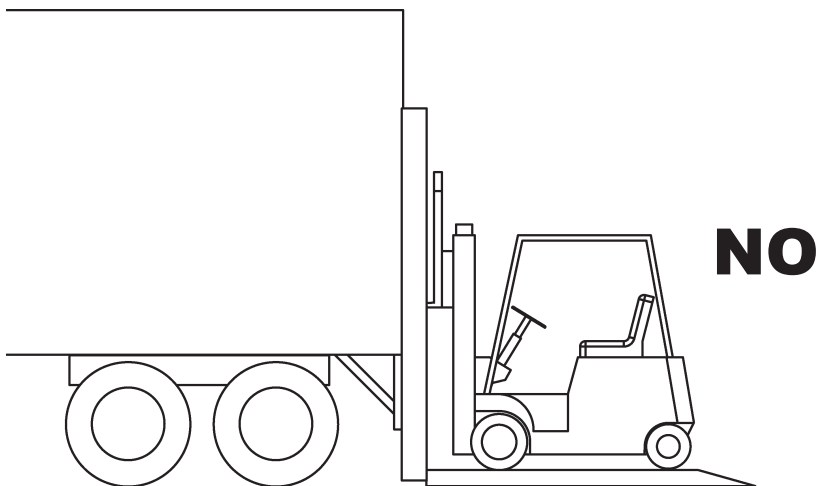

Fig. 7-1

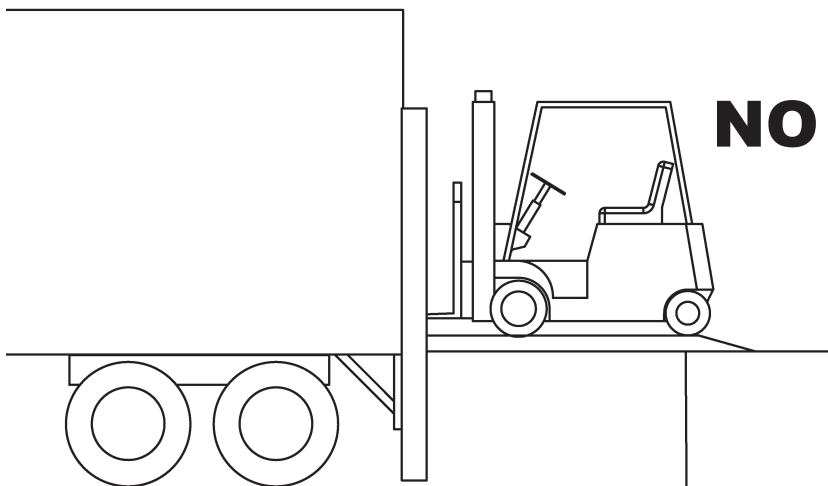

Fig. 7-2

Operación

ADVERTENCIA

Nunca opere el interruptor de control mientras despliegue la plataforma.

1. Parándose a un lado de la plataforma (**Fig. 8-1A**), presionar la palanca de interruptor a la posición de **UP** (elear) para liberar la plataforma (**Fig. 8-1B**). Desplegar la plataforma como se muestra en **Fig. 8-1A**.

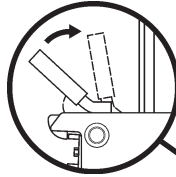

Fig. 8-1B

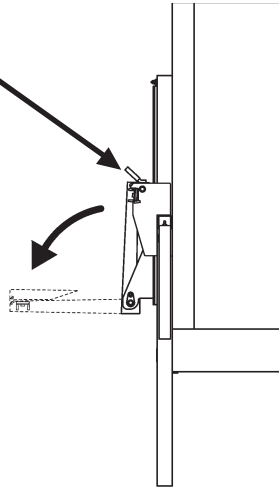

Fig. 8-1A

2. Desplegar la plataforma abatible (**Fig. 8-2**).

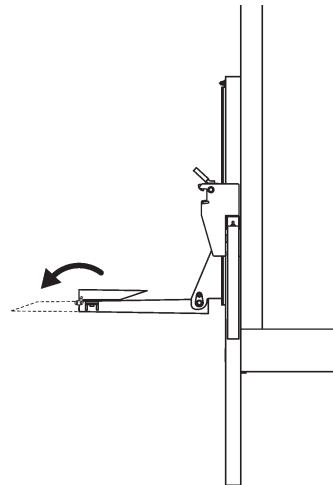

Fig. 8-2

3. Presionar la palanca del interruptor a la posición de **DOWN** (descender) como se muestra en **Fig. 9-1B**. Descender el elevador hasta tocar el suelo (**Fig. 9-1A**).

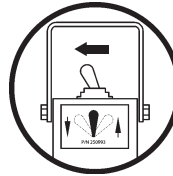

Fig. 9-1B

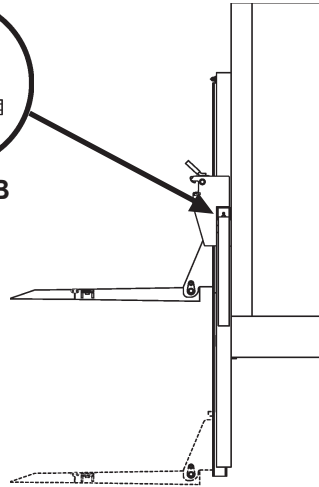

Fig. 9-1A

Operación - Cont.

⚠ ADVERTENCIA

Una carga no debe exceder los límites de la plataforma. No coloque carga inestable sobre la plataforma y no permita que la carga exceda la capacidad del elevador. Si esta parado sobre la plataforma, no permita que sus pies pasen de la orilla interior de la plataforma.

4. Cargar la plataforma al nivel del suelo de la siguiente manera. Coloque todas las cargas lo mas cerca posible al extremo interno de la plataforma con la parte mas pesada en dirección al cuerpo del camión como se muestra en **Fig. 10-1**. Si necesita estar parado sobre la plataforma con la carga, hagalo en el área de las huellas y cumpla con la **ADVERTENCIA** anterior

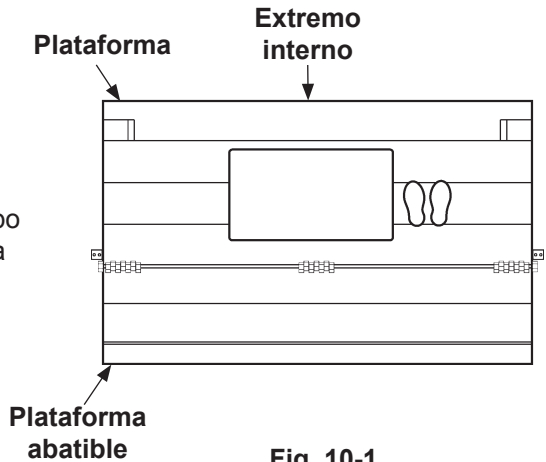

Fig. 10-1

⚠ ADVERTENCIA

Nunca mueva el vehículo si el elevador no se encuentra anclado apropiadamente.

5. Antes de mover el vehículo, prepare el elevador de la siguiente manera. Retirar la carga de la plataforma. Si la plataforma esta al nivel del suelo, coloque el interruptor de palanca en la posición **UP** (descender) como se muestra en **Fig. 10-2B**. Libere la palanca cuando la plataforma este completamente hasta arriba (**Fig. 10-2A**).

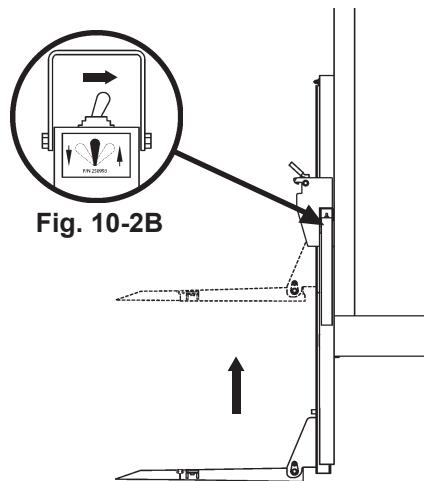
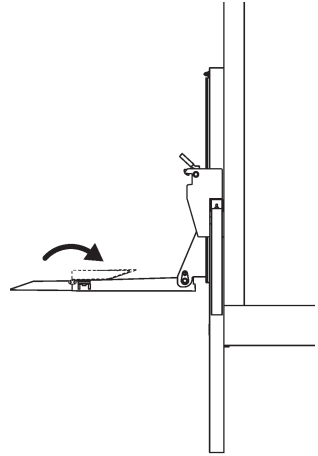

Fig. 10-2B

Fig. 10-2A

6. Plegar la plataforma abatible como se muestra en **Fig. 11-1**.



**Plegando la plataforma abatible
Fig. 11-1**

7. Plegar la plataforma hasta que quede asegurada en su lugar (**Fig. 11-2**).

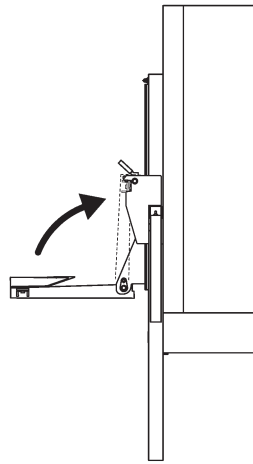

**Plegando la plataforma
Fig. 11-2**

8. Elevador listo para transporte.